

DESERTX



Spis treści

4	DesertX Dziki marzenia	32	SILNIK Stworzony do jazdy w terenie
6	Zaprojektowany, aby pokonywać limity	38	ELEKTRONIKA Technologia na najwyższym poziomie
9	DESIGN Dziedzictwo	44	AKCESORIA Skonfiguruj go ku przygodzie
12	Malowanie RR22	46	Zestawy akcesoriów
18	Kolekcja odzieży 21/18	50	Gwarancja i serwisowanie
23	PODWOZIE Technologia zapewniająca przygodę życia	54	Dane techniczne i wyposażenie
28	ERGONOMIA Wszechstronne narzędzie sportowe	60	Ducati Digital Experience
		62	BACKSTAGE Pierwszy raz Antoine'a



Dziki marzenia

Eksploracja. Przyjemność. Wydajność. A do tego gorące pragnienie wyruszenia w kierunku horyzontu. Tożsamość tego motocykla nie pozostawia wątpliwości - jedno spojrzenie przeniesie Cię do świata Rajdu Dakar.

To motocykl, który doskonale czuje się w terenie i zmienia zasady dotyczące tego, co można zrobić z Ducati. Pustynne wydmy, terenowe tory, polne drogi i górskie przełęcze - z nowym DesertX Twoje marzenia nie znają granic.

Zaprojektowany, aby pokonywać limity

Wyposażony w 21-calowe przednie i 18-calowe tylne koła, nowy DesertX został zaprojektowany do pokonywania najtrudniejszych tras terenowych. Specyficzny rozwój motocykli off-roadowych z Borgo Panigale w połączeniu z doświadczeniem Ducati w jeździe szosowej sprawia, że jest to łatwy w prowadzeniu motocykl, który bez żadnych problemów poradzi sobie na każdym rodzaju trasy i nawierzchni. Spełnij swoje najśmielsze marzenia.

Zabierz ze sobą przyjaciół i przygotuj się na wymarzoną podróż. DesertX zabierze Cię tam, gdzie dokładnie chcesz.





DESIGN

Dziedzictwo

Estetyka DesertX jest w stanie przekazać poczucie dakarowej chwały, jednocześnie obnosząc się z nowoczesnym wyglądem i stylem. Projektując ten motocykl przygodowy, Centro Stile Ducati skupiło się na dwóch kryteriach - prostocie i solidności - minimalistycznej estetyka komunikuje siłę i jednocześnie z powodzeniem łączy niebanalny design z funkcjonalnością w najlepszy możliwy sposób.

Podwójne światła LED są zintegrowane z przednią szybą bez żadnych widocznych dodatkowych mocowań, który wyglądem może przypominać interfejs dotykowy. Solidna konstrukcja to przemyślane połączenie dużych i małych krzywizn z liniami podkreślającymi sportową postawę motocykla, który już na pierwszy rzut oka przekazuje przyjemność czerpaną z każdej przygody.





Malowanie RR22

Nowe malowanie RR22 jest inspirowane Audi RS Q e-tron, które brało udział w wyścigu Dakar 2022. Zaprezentowane zostało po raz pierwszy podczas międzynarodowej premiery prasowej na Sardynii na DesertX prowadzonym przez Danilo Petrucciego. Nowe malowanie dołączy do kolorystyki Matt Star White Silk.







Odzież

Kolekcja odzieży

21/18

DesertX szczyli się tak silną tożsamością, że po raz pierwszy Centro Stile Ducati opracowało również kolekcję kapsułowej odzieży, która nawiązuje do jego barw. Zainspirowana kultowym dakarowym stylem kolekcja nosi nazwę 21/18, na cześć rozmiarów kół motocykla.

Strój obejmuje kurtkę, spodnie i kask, które będą dostępne w limitowanej edycji. Ponadto w ofercie będzie gama odzieży lifestylowej zaprojektowanej specjalnie dla tego modelu, która obejmuje bluzę, trzy t-shirty i czapkę. Przygotuj się na przygodę z tą ekskluzywną odzieżą DesertX.

Kolekcja odzieży Ducati zaprojektowana przez **Drudi Performance**





PODWOZIE

Technologia zapewniająca przygodę życia

DesertX to wszechstronny motocykl specjalnie opracowany do jazdy w terenie. Jest również bezpieczny i wygodny podczas wycieczek, a także przyjazny w prowadzeniu na codziennych trasach. Wybory związane z podwoziem sprawiają, że motocykl ten jest łatwy w prowadzeniu i wzbudza zaufanie na każdym rodzaju drogi, nawet najbardziej wymagającej.

Kombinacja kół 21"/18"

DesertX przyjmuje typową konfigurację enduro ze szprychowymi kołami w rozmiarze 21" z przodu i 18" z tyłu. Teraz jest gotowy i zdolny do pokonania każdego rodzaju przeszkód i terenu.

Duży prześwit 250 mm

Niezbędna cecha podczas jazdy terenowej - prześwit wynoszący 250 mm jest szczególnie korzystny podczas najbardziej wymagających jazd w terenie.

**Szeroka gama opon**

Opony bezdętkowe Pirelli Scorpion Rally STR zapewniają idealną równowagę między jazdą szosową i terenową. Różne uzyskane homologacje zapewniają szeroką gamę alternatywnych opon możliwych do wyboru.

Zawieszenie Kayaba o długim skoku

Widelec przedni USD 46 mm i tylny amortyzator - oba w pełni regulowane, zostały opracowane we współpracy z japońską marką Kayaba, która niezwykle uznana jest w świecie off-roadu.

Najlepsze hamowanie na każdej nawierzchni.

DesertX jest wyposażony w hamulce Brembo i system Cornering ABS. Ustawienie hamulców zapewnia odpowiednią moc podczas jazdy po drodze, ale także dobrą modulację podczas jazdy w terenie i na trudnych nawierzchniach.

Przedni układ hamulcowy obejmuje monoblokowe radialne zaciski Brembo M50 z czterema 30-milimetrowymi tłokami, osiową pompę hamulcową z regulowanymi dźwigniami oraz parę 320-milimetrowych tarcz. Z tyłu zamontowany został dwutłoczkowy pływający zacisk Brembo na pojedynczej tarczy o średnicy 265 mm.



ERGONOMIA

Wszechstronne narzędzie sportowe

Poczucie kontroli i bezpieczeństwa w każdych warunkach.

Podczas prac nad DesertX kierowcy testowi Ducati szczególnie skupili się na ergonomii. Układ siedzenia, kierownicy i podnóżków został zaprojektowany tak, aby kierowca mógł naturalnie przejść z pozycji siedzącej do stojącej. Kształt zbiornika paliwa, siedzenia i innych elementów zapewnia najlepszą możliwą kontrolę nad motocyklem. Wysokość siedzenia wynosi 875 mm i można ją obniżyć za pomocą zestawu obniżonego siedzenia i zawieszania, które są dostępne jako akcesoria.

Komfort kierowcy i pasażera

Pozycja jazdy jest wygodna zarówno dla kierowcy, jak i pasażera, dzięki specyficznemu kształtowi siedziska.

Ładowność i opony

Ładowność jest doskonała, bo do dyspozycji kierowcy jest prawie 120 l pojemności w aluminiowych kufrach bocznych i kufrze górnym. Opony są bezdętkowe, co zapewnia niezawodność i bezpieczeństwo w przypadku przebicia.





Aerodynamika i zarządzanie ciepłem

Zarządzanie ciepłem odbywa się poprzez dobrze obliczone otwory i przepływy świeżego powietrza. Ochrona aerodynamiczna została opracowana z drobiazgową starannością przy definiowaniu kształtu i rozmiaru zarówno standardowej szyby przedniej, jak i akcesoryjnej.

Zbiornik paliwa

Zasięg jest odpowiedni do dalekich podróży dzięki 21-litrowemu zbiornikowi paliwa i możliwości zamontowania dodatkowego zbiornika paliwa, dostępnego jako akcesorium, dodającemu dodatkowe 8 litrów paliwa.



SILNIK

Stworzony do jazdy off-road

DesertX jest wyposażony w najnowszą ewolucję silnika Testastretta 11° o pojemności 937 cm³. To dwucylindrowy silnik znany z solidnych osiągnięć, codziennej użyteczności i sprawdzonej niezawodności.



1,7 kg mniej

Nowa wersja Testastretta 11[°] wprowadza ważne aktualizacje w stosunku do poprzedniej generacji, które skutkują ogólną redukcją masy o 1,7 kg.

Dedykowane przełożenia skrzyni biegów

Prace nad DesertX obejmowały również przełożenia skrzyni biegów, które zostały skrócone na wszystkich biegach aż do piątego, w szczególności na pierwszym i drugim, aby zapewnić lepsze zachowanie w terenie, przy jednoczesnym zachowaniu długiego szóstego biegu dla większej wydajności przy dużych prędkościach.



ELEKTRONIKA

Technologia na najwyższym poziomie

Elektronika w służbie bezpieczeństwa, wszechstronności i stylu. Jak każde Ducati, DesertX może pochwalić się zaawansowanym wyposażeniem elektronicznym, które zapewnia bezpieczeństwo i osiągi w każdych warunkach.

Pakiet wspomagający kierowcę

Pakiet elektroniczny jest wzbogacony o kompletny zestaw pomocy dla kierowcy: Traction Control, Wheelie Control, Engine Brake Control, Cornering ABS, Quickshifter Up&Down i Cruise Control dla jeszcze bardziej relaksujących podróży długodystansowych.

System oświetlenia

System oświetlenia jest w pełni LED. Reflektor składa się z dwóch dwufunkcyjnych modułów poli-elipsoidalnych ze światłami do jazdy dziennej i został zaprojektowany w celu zapewnienia doskonałej widoczności, szczególnie ważnej dla motocykla, który może podróżować w każdych warunkach, nawet przy słabej widoczności.





Tryby jazdy

Wszelchonność DesertX znajduje również odzwierciedlenie w 6 trybach jazdy, z których 2 - Enduro i zupełnie nowy Rally - są specjalnie dedykowane do jazdy w terenie. Są one dodatkiem do trybów jazdy sportowej, turystycznej, miejskiej i na mokrej nawierzchni.

TFT i łączność

DesertX jest wyposażony w 5-calowy kolorowy wyświetlacz TFT o wysokiej rozdzielczości, zorientowany pionowo i umieszczony tak, aby zapewnić najlepszą widoczność nawet podczas jazdy na stojąco. Wyświetlacz jest gotowy do współpracy z systemem multimedialnym Ducati, który dostępny jest jako akcesorium i umożliwia podłączenie smartfona przez Bluetooth, a następnie aktywację nawigacji Turn by Turn*, która bezpośrednio wyświetla wskazówki na desce rozdzielczej.

*Dostępność usług może się różnić w zależności od kraju, modelu smartfona i wersji systemu operacyjnego.
System Ducati Multimedia i nawigacja Turn-by-Turn są dostępne jako akcesoria.

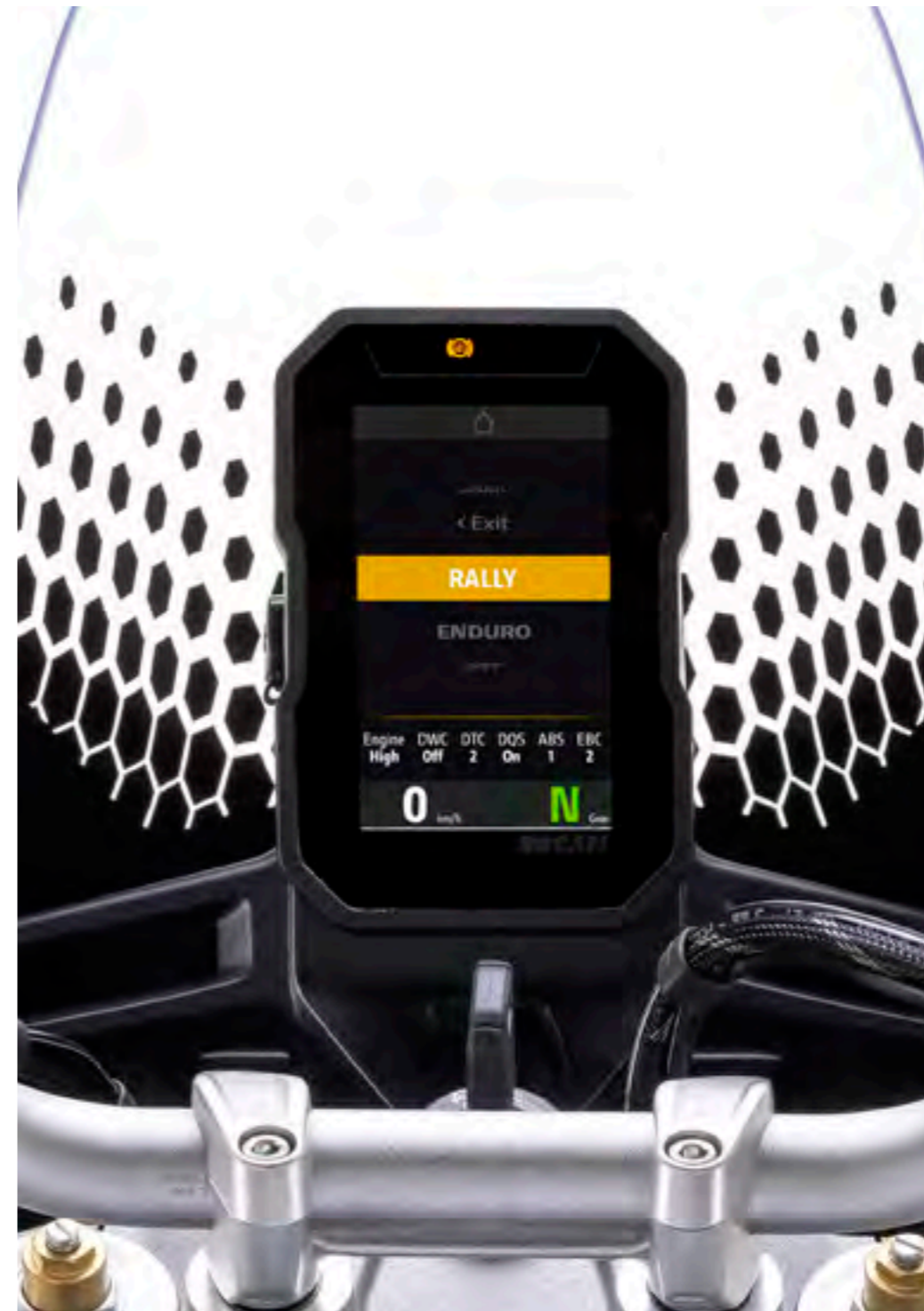



1 Tylny hamulec



2 Siedzisko pasażera



3 Tylny amortyzator



4 Regulacja przedniego zawieszenia

AKCESORIA

Skonfiguruj Ducati Twoich marzeń

Ten wszechstronny motocykl można dodatkowo spersonalizować dzięki szerokiej gamie akcesoriów Ducati Performance. Na uwagę zasługują: siedzenie rajdowe, które łączy siodła kierowcy i pasażera w celu bardziej efektywnej jazdy w terenie oraz 8-litrowy pomocniczy zbiornik paliwa.

Do celów turystycznych katalog obejmuje aluminiowe kufry boczne, które wraz z górnym kufrem oferują łączną pojemność prawie 120 litrów, dodatkowe światła LED, podpórki centralną i podgrzewane manetki.

Dostępny jest również homologowany wydech uliczny i wyścigowy - oba autorstwa Termignoni. Ten ostatni zwiększa moc i moment obrotowy o 7% dzięki dedykowanemu mapowaniu.

Konfiguracja

Wybierz idealnego DesertX dla siebie i baw się konfigurując go tak, aby pasował do Twojego stylu jazdy! Podziel się swoim DesertX ze znajomymi i wyślij go do swojego dealera Ducati, który skontaktuje się z Tobą w celu konsultacji online, aby omówić aktualne oferty, które najlepiej odpowiadają Twoim potrzebom. Zapisz swoją konfigurację, aby wrócić do niej w dowolnym momencie.

Oblicz swoją płatność

Ducati Financial Services oferuje korzystne rozwiązania w zakresie finansowania każdego modelu z gamy Ducati. Spersonalizuj swoje finansowanie i oblicz miesięczne raty. Następnie możesz skontaktować się z dealerem i omówić najlepszy sposób na spełnienie swoich marzeń!



Idź do konfiguratora

Aby uzyskać więcej informacji na temat gamy Ducati Performance, specyfikacji technicznych i instrukcji, skontaktuj się z dealerem Ducati lub odwiedź sekcję Akcesoria na stronie ducati.com.

Zestawy akcesoriów

Rally



Po raz pierwszy katalog Ducati zawiera funkcjonalne akcesorium, które zwiększa zasięg motocykla o ponad 150 kilometrów. Mowa o dodatkowym 8-litrowym tylnym zbiorniku paliwa.

Dostępny jest również homologowany tytanowy tłumik typu slip-on oraz wyścigowy wydech produkowany przez Termignoni. Ten ostatni zmniejsza wagę motocykla.

Żadne miejsce nie jest zbyt odległe lub zbyt trudne do osiągnięcia jeżdżąc DesertX. Nowy pakiet akcesoriów obejmuje dodatkowy zbiornik paliwa zwiększający zasięg oraz siedzenie rajdowe zapewniające większy komfort jazdy w terenie. Pakiet uzupełniają osłona zbiornika paliwa i ochronna kratka reflektora. Idealne wyposażenie do nieograniczonych podróży.

- Zbiornik pomocniczy,
- przylepna osłona zbiornika,
- kratka ochronna reflektora,
- siedzenie rajdowe.

Sport



Zestaw akcesoriów, który podkreśla sportową duszę tego motocykla. Podróżowanie staje się czystą ekscytacją dzięki homologowanemu tłumikowi, podczas gdy niepowtarzalny styl motocykla jest wzmocniony przez uchwyt tablicy rejestracyjnej i korek wlewu paliwa z aluminium, które nadają DesertX jeszcze odważniejszy wygląd. Jakość, styl i design w jednym, wyjątkowym pakiecie

- Korek wlewu paliwa z aluminium,
- aluminiowy uchwyt tablicy rejestracyjnej,
- tłumik Termignoni.

Off-road



Żadna trasa nie będzie niedostępna. Płyta ochronna silnika, siatka ochronna na chłodnicę wody i boczne gmole lepiej chronią najważniejsze organy motocykla, a konstrukcja akcesoriów doskonale komponuje się z odważnym, ale wyrafinowanym wyglądem motocykla, umożliwiając podróżowanie poza każdym horyzontem.

- Płyta ochronna silnika,
- siatka ochronna chłodnicy wody,
- boczne gmole,
- osłona pompy wodnej,
- osłony dłoni.

Urban



Najwyższa przyjemność z jazdy i praktyczność podczas codziennych przejazdów i podróży na średnich dystansach dzięki temu pakietowi akcesoriów, który łączy przestronny aluminiowy kufer górny (z płytą mocującą) z praktyczną torbą na kierownicę na rzeczy osobiste i oparciem centralnego kufra dla większego komfortu pasażera. Codzienny komfort w doskonałym miejskim stylu, idealny także na weekendowy wyjazd.

- Aluminiowy kufer centralny,
- stelaż kufra centralnego,
- oparcie do aluminiowego kufra centralnego,
- torba na kierownicę.

Touring



Długodystansowe podróże stają się prawdziwą przyjemnością dzięki pakietowi akcesoriów, który maksymalizuje komfort i funkcjonalność w każdych warunkach. Pojemne aluminiowe kufry boczne, przydatne podgrzewane manetki pasujące plug&play i funkcjonalna podpórka centralna są tym, czego motocyklista potrzebuje, aby cieszyć się podróżą ze stylem i komfortem.

- Aluminiowe kufry boczne,
- stopka centralna,
- podgrzewane manetki,
- stelaże kufrów bocznych.



Przejdź do konfiguratora

Aby uzyskać więcej informacji na temat gamy Ducati Performance, specyfikacji technicznych i instrukcji, skontaktuj się z dealerem Ducati lub odwiedź sekcję Akcesoria na stronie ducati.com.

Serwisowanie i gwarancja

Bezpieczeństwo w standardzie

Ciągłe prace prowadzone przez Ducati w zakresie projektowania, badań i rozwoju mają na celu zapewnienie, że motocykle są zawsze najnowocześniejsze i oferują najwyższy poziom aktywnego bezpieczeństwa. Zobowiązanie to oznacza definiowanie coraz bardziej zaawansowanych systemów, które zwiększają poziom kontroli kierowcy podczas najbardziej wrażliwych faz jazdy.

DesertX może być w pełni dostosowany pod względem zawieszania, osiągow, komfortu i bezpieczeństwa, a także jest wyposażony w najbardziej zaawansowane systemy wsparcia kierowcy, czyli tryby jazdy, tryb mocy, ABS zakrętowy, kontrolę trakcji Ducati, Ducati Wheelie Control, światła doświetlające zakręty i ostrzegawcze światła hamowania.

4 Ever Ducati

Ducati oferuje 4-letnią gwarancję na wszystkie modele z rodziny Multistrada i DesertX 4Ever Ducati. Stworzona po to, aby zaspokoić pragnienie podróżowania bez ograniczeń i granic, Multistrada i DesertX są gotowe poszerzyć horyzonty wolności. Coraz bardziej rygorystyczne i długotrwałe testy, ulepszone procesy produkcyjne i zaawansowane symulacje zwiększyły niezawodność modeli z rodziny Multistrada i DesertX do najwyższego poziomu w historii.

Gwarancja, którą Ducati może zaoferować możliwa jest dzięki solidnemu rozwojowi globalnej sieci dealerskiej. Zespół jest nieustannie szkolony, aby traktować Twoje Ducati z taką samą troską, z jaką zostało zaprojektowane i zmontowane w Borgo Panigale. Aby dowiedzieć się, czy 4Ever Multistrada i 4Ever Ducati są dostępne w Twoim kraju i uzyskać więcej informacji, odwiedź lokalnego dealera Ducati lub odwiedź ducati.com.



4|Ever
Ducati
4 lata gwarancji



Niekończące się emocje

Projektując każdy motocykl, Ducati zawsze stawia sobie za cel zapewnienie maksymalnej niezawodności przy jednoczesnym obniżeniu kosztów konserwacji. Pozwoliło to na wydłużenie głównego interwału serwisowego do 30 000 km (18 000 mil), podczas których w razie potrzeby przeprowadzana jest kontrola luzu zaworowego i regulacja. Nawet najprostsze operacje, takie jak serwis olejowy, są teraz zaplanowane na 15 000 km (9 000 mil) lub 24 miesiące.

Interwał, który nie ma sobie równych w świecie motocykli i który tylko potwierdza bardzo wysokie standardy jakości stosowane przez Ducati w doborze materiałów i procesach badawczo-rozwojowych. Ducati stale inwestuje w szkolenia techniczne swoich dealerów, a specjalistyczna wiedza członków sieci serwisowej Ducati oznacza, że wszystkie czynności niezbędne do utrzymania każdego Ducati w idealnym stanie technicznym są skrupulatnie wykonywane. Zaawansowany sprzęt, taki jak system diagnostyczny Ducati, zapewnia, że każde Ducati zawsze będzie miało najnowsze aktualizacje oprogramowania, dzięki czemu systemy elektroniczne będą nadal działać na najwyższym poziomie.



* lub 18 000 mil



Zawsze po Twojej stronie

Jednym z głównych celów Ducati jest zaoferowanie każdemu motocykliście możliwości nieograniczonego i bezpiecznego podróżowania po całym świecie. Aby osiągnąć ten cel, Ducati oferuje usługę "szybką dostawę" oryginalnych części zamiennych, z dostawą w ciągu 24/48 godzin w 85% obszarów, w których działa.

Dzięki sieci dystrybucji, która obejmuje ponad 96 krajów, dzięki 821 (760 punktów sprzedaży i serwisu, 61 punktów serwisowych) oficjalnym dealerom i punktom serwisowym*. Wybór Ducati oznacza, że możesz podróżować bez obaw i w całkowitej wolności, gdziekolwiek zaprowadzi Cię droga i liczyć na wsparcie naszej rozległej sieci dealerów, która zapewnia jakość i profesjonalizm Ducati.

821 autoryzowanych dealerów i punktów serwisowych

96 krajów świata







Dane techniczne i wyposażenie

Wymiary

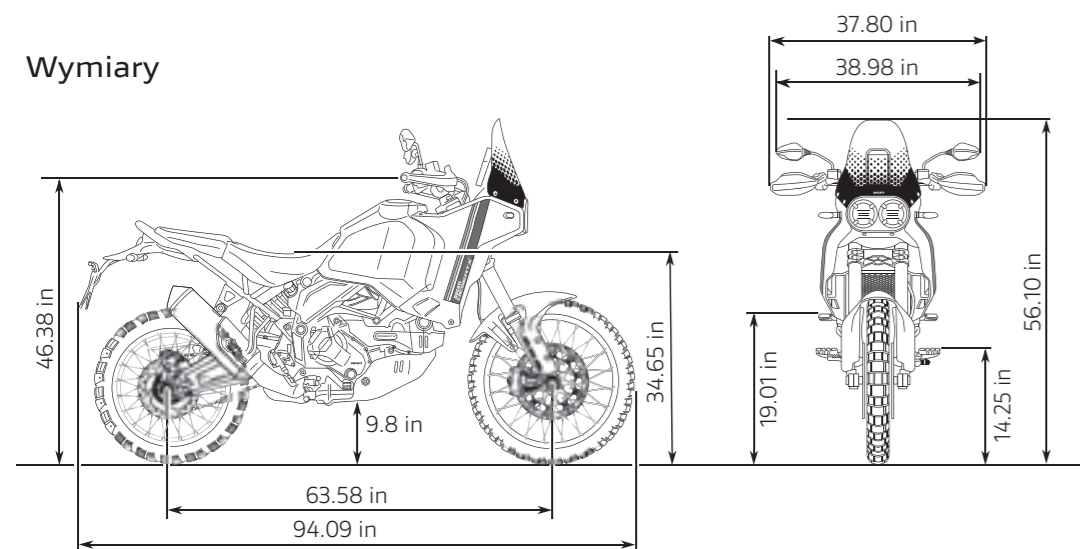

Moc i moment obrotowy

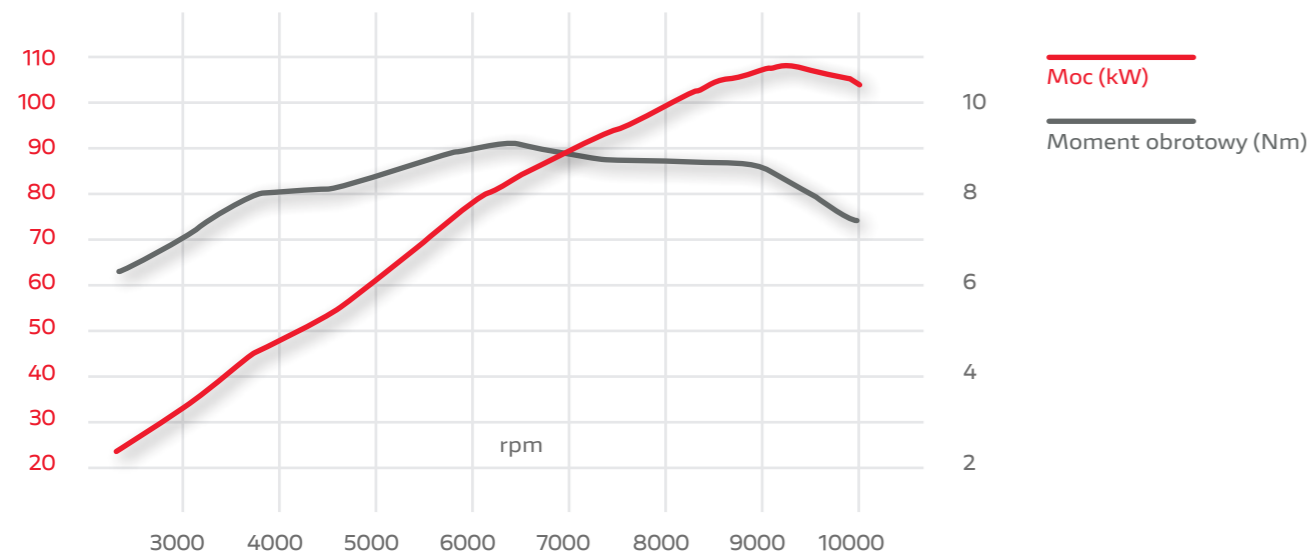

Silnik	
Silnik	Ducati Testastretta 11°, L-Twin, układ rozrządu Desmodromic, 4 zawory na cylinder, chłodzenie cieczą
Pojemność	937 cc
Średnica x skok	94 x 67.5 mm
Stopień sprężania	13.3:1
Moc	110 hp (81 kW) @ 9,250 rpm
Moment obr.	92 Nm @ 6,500 rpm
Wtrysk paliwa	Elektroniczny układ wtrysku paliwa Bosch o średnicy 50 mm z systemem Ride-by-Wire
Wydech	Pojedynczy układ wydechowy ze stali nierdzewnej, katalizator i 2 sondy lambda
Skrzynia biegów	
Liczba biegów	6 przełożeń
Przekładnia gł.	Przełożenie 1.85 : 1
Przełożenia	1=38/14, 2=31/17, 28=28/20, 4=26/22, 5=24/23, 6=23/25
Przeniesienie napędu	Łańcuch, zębatka przedni 15 zębów, zębatka tylna 49 zębów
Sprzęgło	Sprzęgło wielopłytkowe mokre ze sterowaniem hydraulicznym

Podwozie	
Rama	Rurowa stalowa rama kratowa
Przednie zawieszenie	Widelec upside-down KYB Ø 46 mm, w pełni regulowany
Przednie koło	Szprychowe, bezdętkowe w rozmiarze 2.15"x21"
Przednie koło	Pirelli Scorpion Rally STR 90/90 - 21 M/C 54V M+S TL (A)
Tylne zawieszenie	Monoshock KYB, w pełni regulowany, aluminiowy dwustronny wahacz
Tylne koło	Szprychowe, bezdętkowe 4.5"x18"
Tylna opona	Pirelli Scorpion Rally STR 150/70 R18 M/C 70V M+S TL
Skok zawieszenia (przód/tył)	230 mm - 220 mm
Przedni hamulec	2 aluminiowe tarcze półpływające Ø 320 mm, zacisk Brembo z mocowaniem radialnym, 4-tłoczkowe zaciski hamulcowe, Bosch Cornering ABS
Tylny hamulec	Tarcza hamulcowa 265 mm, 2-tłoczkowy zacisk pływający Brembo, Bosch Cornering ABS
Wyświetlacz	5-calowy kolorowy wyświetlacz TFT

Wymiary i masy	
Waga na mokro (bez paliwa)	210 kg
Wysokość siedziska	875 mm
Rozstaw osi	1608 mm
Kąt główki ramy	27,6°
Prześwit	122 mm
Pojemność baku	21 l
Liczba siedzeń	2

Bezpieczeństwo

Cornering ABS, Ducati Traction Control

Standardowe wyposażenie

Tryby jazdy, tryby mocy, Ducati Wheelie Control (DWC), system hamowania silnikiem (EBC), Ducati Quick Shift up/down (DQS), tempomat, oświetlenie full LED, DRL, Ducati brake light (DBL), port ładowania USB, gniazdo 12V, amortyzator skrętu, samoczynnie wyłączające się kierunkowskazy

Gotowy do montażu

Ducati Multimedia System (DMS), system antykradzieżowy, nawigacja Turn by turn*, światła przeciwmgielne, podgrzewane manetki, pomocniczy zbiornik paliwa

Gwarancja i serwisowanie **	
Gwarancja	48 miesięcy bez limitu kilometrów
Obsługa	15,000 km (9,000 miles) / 24 miesiące
Kontrola luzów zaworowych	30,000 km (18,000 miles)
Emisja i zużycie ***	
Standard	Euro 5
Emisja CO₂	133 g/km
Spalanie	5.6 l/100 km



lub 18 000 mil.



Wskazanie przebiegu przy pierwszym serwisie Desmo, podczas którego sprawdzany jest luz zaworowy i w razie potrzeby regulowany.

DesertX jest również dostępny dla posiadaczy prawa jazdy kategorii A2 w wersji o mocy zmniejszonej do 35 kW. Skontaktuj się z dealerm, aby sprawdzić dostępność.

*Systemy te są akcesoriami. Dostępność usług może się różnić w zależności od kraju, modelu smartfona i wersji systemu operacyjnego.

** Tylko dla krajów, w których obowiązuje gwarancja 4Ever Ducati

*** Tylko dla krajów, w których obowiązuje norma Euro 5.

Matt Star White Silk



Doświadczaj cyfrowo

Przekształcamy emocje w ekskluzywną treść. Wystarczy jedno kliknięcie.

Obserwuj nas na:



www.ducati.polska.com



@ducati.polskaofficial



@ducati.polska



ducati.polska1926

MyDucati App

MyDucati to osobista strefa każdego Ducatisty, oferująca szeroką gamę usług dostępnych w aplikacji. Poznaj wszystkie funkcje MyDucati i ciesz się wielokanałowym, spersonalizowanym doświadczeniem, gdziekolwiek jesteś.

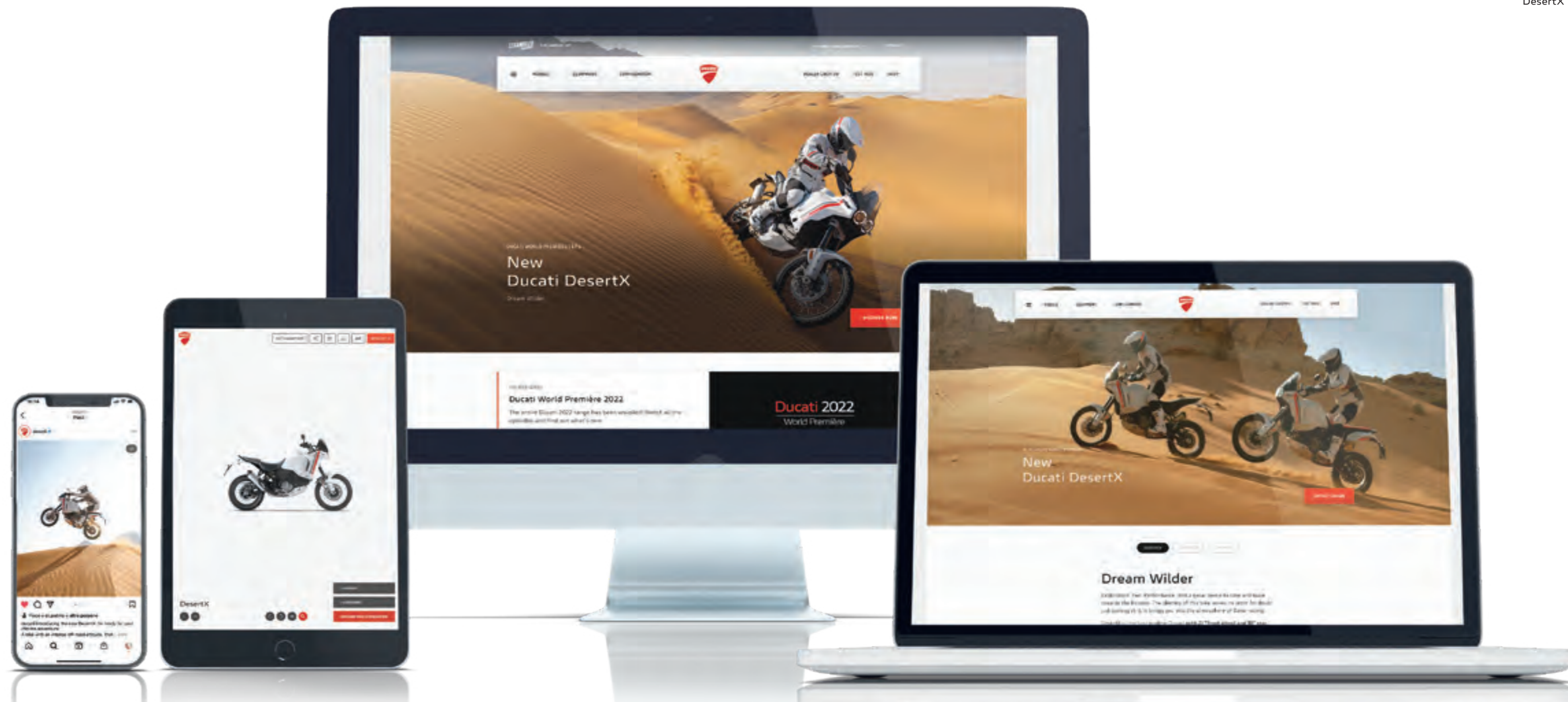



BACKSTAGE

Pierwszy raz Antoine's

DesertX narodził się, by tworzyć przygody.

Antoine Méo, pięciokrotny mistrz świata enduro, i Pierluigi Zampieri, dyrektor ds. badań i rozwoju pojazdów Ducati. Motocyklista i inżynier.

Przyjaciele i mistrzowie świata enduro.

Antoine Méo opowiada nam, jak ekscytująca jest jazda DesertX, testując go po raz pierwszy na pustyni.



Jazda na motocyklu to najbardziej ekscytujący sposób, aby cieszyć się drogą, a zapewnienie motocykliście najwyższego bezpieczeństwa jest zobowiązaniem Ducati. Motocykle z Borgo Panigale są coraz łatwiejsze w prowadzeniu, niezawodne i lepiej wyposażone, aby zagwarantować maksymalne bezpieczeństwo i zwiększyć przyjemność z jazdy. Odzież motocyklowa wykonywana jest z coraz bardziej zaawansowanych materiałów zapewniających odpowiednią ochronę i zwiększoną widoczność. Aby uzyskać więcej informacji, odwiedź sekcję dotyczącą bezpieczeństwa na stronie internetowej Ducati (www.ducati.com).

Uwaga: zdjęcia i informacje techniczne w tym katalogu mogą odnosić się do modyfikacji podczas produkcji i służą wyłącznie celom ilustracyjnym i referencyjnym i dlatego nie są wiążące dla firmy Ducati Motor Holding S.p.A. jedyne Akcjonariusza – Spółki podlegającej kierownictwu i koordynacji AUDI AG („Ducati”). Ducati nie może ponosić odpowiedzialności za jakiegokolwiek błąd w druku i/lub tłumaczeniu. Katalog ten ma charakter międzynarodowy i dlatego niektóre produkty mogą być niedostępne i/lub ich funkcje mogą się różnić w zależności od lokalnych przepisów. Nie wszystkie kolory i wersje są dostępne w każdym kraju. Ducati zastrzega sobie prawo do wprowadzania zmian i ulepszeń w dowolnym produkcie bez konieczności uprzedniego powiadomienia lub dokonania takich zmian w produktach już sprzedanych. Szczegółowa specyfikacja poszczególnych produktów znajduje się w odpowiednich instrukcjach obsługi.



ducati.com



Przedstawione produkty nie są wersjami ostatecznymi i dlatego mogą ulec znaczącym zmianom według uznania Ducati bez wcześniejszego powiadomienia. Zdjęcia opublikowane w tym katalogu przedstawiają wyłącznie zawodowych kierowców jeżdżących w kontrolowanych warunkach ulicznych. Nie próbuj naśladować takich zachowań podczas jazdy, ponieważ może to być niebezpieczne dla Ciebie lub innych osób na drodze. Niniejszy katalog, w tym między innymi znaki towarowe, logo, teksty, obrazy, grafiki i spis treści, stanowią własność intelektualną Ducati i w każdym przypadku Ducati ma prawo do jego reprodukcji; jakiegokolwiek powielanie, modyfikacja lub inne wykorzystanie w całości lub części katalogu lub jego zawartości, w tym publikacja w Internecie bez uprzedniej pisemnej zgody Ducati, jest zabroniona.

Rzeczywiste zużycie paliwa może się różnić w zależności od wielu czynników, w tym między innymi stylu jazdy, przeprowadzanych serwisów, warunków pogodowych, właściwości nawierzchni, ciśnienia w oponach, obciążenia, masy kierowcy i pasażera oraz akcesoriów.

Ducati wskazuje suchą masę motocykla bez akumulatora, smarów i płynów chłodzących w przypadku modeli chłodzonych cieczą. Masy w stanie gotowym do jazdy uwzględniane są ze wszystkimi płynami eksploatacyjnymi, wyposażeniem standardowym i zbiornikiem paliwa napełnionym w 90% jego pojemności użytkowej (rozporządzenie UE nr 168/2013). Więcej informacji można znaleźć na stronie www.ducati.com.

WDW2024

WORLD DUCATI WEEK

26th - 28th July / Misano, Italy

wdw.ducati.com

Developed with



Technical partner

