

# MULTISTRADA V2

20 years  
Multistrada  
2003 - 2023





# Spis treści

## Multistrada V2

5	Twój codzienny towarzysz	33	Dane techniczne i wyposażenie
6	Wszechstronna Multistrada V2	44	Odzież
9	W pełni kontrolowana moc i moment obrotowy	50	Skonfiguruj Ducati swoich marzeń
12	Niepowatrzalny wygląd	52	Doświadczaj cyfrowo
16	Żyj tym, co niezwykle		
20	Zwinna i intuicyjna		
22	Komfort, wszechstronność i zabawa		
24	Bezbłędna elektronika i sterowanie		
28	Podróżnik		
30	Serwisowanie		





# Twój codzienny towarzysz

Multistrada V2 to idealny motocykl, którym można cieszyć się każdą podróżą. Wszechstronna w codziennym użytkowaniu i w mieście, ale ze sportowym charakterem i niepowtarzalnym stylem, który charakteryzuje wszystkie motocykle z Borgo Panigale.

Jest to model wyjątkowo uniwersalny, intuicyjny, wygodny i dostępny również dla posiadaczy prawa jazdy A2 dzięki wersji z mocą ograniczoną do 35 kW.

Ergonomia została opracowana w celu zapewnienia większej dostępności dla każdego kierowcy zarówno pod względem wysokości siedzenia, jak i wewnętrznego ułożenia nóg względem zbiornika paliwa. Z kolei 19-calowe przednie koło gwarantuje najwyższą wszechstronność.

Multistrada V2 to zaawansowany technologicznie motocykl z wyrafinowanym podwoziem i kompleksowym pakietem elektroniki, nie zapominając o silniku, czyli najnowszej ewolucji Testastretta 11°. Jego sposób oddawania mocy i użyteczność sprawia, że Multistrada V2 jest idealna do odkrywania najpiękniejszych zakątków świata.

Teraz dostępna również w nowym kolorze Thrilling Black & Street Grey Livery, który dodaje śmiałości i sportowego charakteru.





# Wszechstronna Multistrada V2

Multistrada V2 to idealny motocykl do przyjemnej i łatwej jazdy na każdej trasie. Została zaprojektowana tak, aby zapewnić maksymalny komfort podczas długich podróży, a także zwinność oraz pewność prowadzenia także podczas codziennego użytkowania.

Silnik Testastretta 11° o pojemności 937 cm<sup>3</sup> z desmodromicznym rozrządem odgrywa fundamentalną rolę w definiowaniu charakteru tego tourera, zapewniając maksymalną moc 113 KM przy 9000 obr./min i maksymalny moment obrotowy 94 Nm przy 6750 obr./min (wersja Euro 5).

Taka konfiguracja zapewnia doskonałe osiągi, które są jednak łatwe w zarządzaniu i zapewniają doskonały poziom niezawodności, a także niższe koszty konserwacji.

W odniesieniu do poprzedniej generacji ergonomia została zmieniona, dzięki czemu Multistrada V2 jest jeszcze wygodniejsza dla kierowcy i pasażera. Przeprojektowana została tak, aby idealnie trafiać w oczekiwania kierowców o różnym wzroście - ma węższe i niższe siedzenie, a także podnóżki, odziedziczone po Multistradzie V4, które znajdują się 10 mm dalej od siedziska.

Lusterka wsteczne również zostały przeniesione z Multistrady V4, a osłony dłoni oddzielono od zbiorników hamulca i sprzęgła, aby zapewnić większą wytrzymałość.

Niektóre komponenty zostały zoptymalizowane pod względem wagi, dzięki czemu Multistrada V2 jest o 5 kg lżejsza. Masa na sucho wynosząca zaledwie 199 kg sprawia, że motocykl powadzi się pewnie i intuicyjnie.

Najwyższej klasy elektronika obejmuje Cornering ABS, Ducati Traction Control, Vehicle Hold Control, Ducati Brake Light i cztery tryby jazdy.





## SILNIK

# W pełni kontrolowana moc i moment obrotowy

Silnik Testastretta 11° o pojemności 937 cm<sup>3</sup> jest lżejszy i zmodernizowany pod względem przekładni oraz sprzęgła, aby zapewnić jeszcze płynniejszą i bardziej precyzyjną pracę. Generuje maksymalną moc 113 KM przy 9000 obr./min oraz maksymalny moment obrotowy wynoszący 94 Nm przy 6750 obr./min. Mocną stroną tego silnika jest umiejętność pogodzenia teoretycznie przeciwstawnych cech. Tak więc, chociaż może pochwalić się doskonałym poziomem niezawodności, zapewnia również te same osiągi i charakter, które wyróżniają każdy silnik Ducati.

Wszystko to przy płynnej i łatwej w zarządzaniu mocy generowanej przez silnik. Kierowca cieszy się szybką reakcją i całą mocą jakiej potrzebuje, niezależnie od warunków jazdy.

Skrzynia biegów zapewnia również lepsze wycucie zmiany biegów, jednocześnie ułatwiając włączanie biegu neutralnego. Zaktualizowany Ducati Quick Shift (DQS) gwarantuje bardziej precyzyjną szybką zmianę biegów i jest to system, który jest standardem w wersji S. Strategia jego działania jest teraz zoptymalizowana podczas zmiany biegów zarówno w górę, jak i w dół.







Ośmiotarczowe sprzęgło jest lżejsze, podczas gdy bęben wybieraka biegów obraca się teraz na łożyskach, co oznacza mniejsze tarcie, większą precyzję.

Aktualizacje przekładni i sprzęgła, a także wprowadzenie drążków i osłon pozwoliły zmniejszyć całkowitą masę silnika o 1,6 kg.

Niezawodny silnik ma wydłużone okresy międzyprzegładowe z wymianą oleju co 15 000 km i kontrolą luzu zaworowego co 30 000 km.

Świat Multistrady nigdy nie był tak dostępny - w ofercie znajduje się wersja 35 kW dla posiadaczy prawa jazdy A2.



DESIGN

## Niepowtarzalny wygląd

Projekt Multistrady V2 koncentruje się wokół dwóch kluczowych elementów - elegancji i sportowego charakteru. Wyrazem wyrafinowanego stylu Ducati są czyste powierzchnie i płynne linie. Multistrada V2 odziedziczyła lusterka wsteczne i felgi aluminiowe po swojej "starszej siostrze V4". Jak zawsze w Ducati, forma podąża za funkcją. Oprócz poprawy estetyki, ulepszenia te stanowią również ogólną oszczędność masy. Osłony dłoni i zbiorniki hamulca oraz sprzęgła zostały oddzielone, zwiększając w ten sposób stabilność i bezpieczeństwo motocykla nawet w przypadku upadku. Dodatkowo zmiany konstrukcyjne obejmują przeprojektowany ogon w celu poprawy zarówno ergonomii, jak i komfortu.

Multistrada V2 posiada również malowanie z grafiką zawierającą nazwę motocykla na obu panelach bocznych. Gama kolorów obejmuje tradycyjną czerwień Ducati z czarnymi kołami, dostępną zarówno dla Multistrady V2, jak i Multistrady V2 S.

Multistrada V2 S aktualizuje swoją gamę kolorystyczną o nowe barwy Thrilling Black & Street Grey, które otaczają klasyczną czerwień Ducati. Malowanie podkreśla typowe sportowe nastawienie Multistrady dzięki schematowi kolorów, który łączy elegancję Street Grey z energią Rosso GP 19. Dopełnieniem wyglądu są czerwone koła i nowa grafika z nazwą modelu.











## Żyj tym, co niezwykle

Multistrada V2 to wszechstronność, osiągi oraz połączenie przyjemności i łatwości jazdy, które sprawiają, że jest to idealny towarzysz, z którym każdego dnia można doświadczyć piękna podróży. Widelec o średnicy 48 mm oferuje 170 mm skoku i jest w pełni regulowany. Jeśli chodzi o tylne zawieszenie, progresywna sprężyna zwiększa poziom komfortu jazdy nawet przy pełnym obciążeniu. Skok tylnego amortyzatora wynosi 170 mm.

W wersji S Multistrada V2 jest również standardowo wyposażona w system Ducati Skyhook Suspension EVO (DSS), które opiera się na 48-milimetrowym widelcu i tylnym amortyzatorze - oba są sterowane elektronicznie. System Skyhook reguluje tłumienie kompresji i odbicia dzięki półaktywnej kontroli, która może zagwarantować idealną charakterystykę pracy zawieszenia i znacznie zwiększyć zarówno bezpieczeństwo, jak i komfort. Napięcie wstępne amortyzatora jest również regulowane elektronicznie.

Aby zapobiec zmęczeniu podczas pokonywania długich dystansów, kierowca musi liczyć na skuteczną ochronę aerodynamiczną, którą zapewniona regulowana szyba i starannie zaprojektowana pozycja jazdy. Właśnie dlatego siedzenie Multistrady V2 zostało przeprojektowane - teraz jest niższe i węższe między nogami kierowcy, a podnóżki zapewniają mniej pochyloną pozycję nóg, nawet dla wyższych kierowców.

Dwa pakiety wykończenia mogą być zamontowane bezpośrednio w fabryce, a mianowicie Essential, dostępny zarówno dla Multistrady V2, jak i Multistrady V2 S oraz wykończenie Travel z bocznymi kuframi, podgrzewanymi manetkami i stopką centralną.





Doświadczenie Ducati Corse zdobyte w dziedzinie aerodynamiki podczas rywalizacji w prestiżowych Mistrzostwach Świata MotoGP i Superbike zostało wykorzystane do ulepszenia motocykli produkcyjnych.

W przypadku Multistrady V2, modelu zaprojektowanego z myślą o skutecznym dostosowaniu do wszystkich rodzajów użytkowania, ochrona kierowcy i pasażera przed wiatrem jest zdecydowanie najważniejszym aspektem, szczególnie podczas długich podróży autostradą. Właśnie dlatego szyba ma regulowaną wysokość, dzięki czemu nawet najwyżsi kierowcy mogą cieszyć się doskonałą ochroną. Zanim jednak powietrze dotrze do szyby czołowej, spotyka się z przednim dziobem, zaprojektowanym specjalnie w celu zmniejszenia nacisku powietrza na kierowcę.

Dużą uwagę poświęcono komfortowi termicznemu i kierunkowi przepływu powietrza z chłodnic, co jest kluczowe szczególnie latem.

Starannie zdefiniowane profile owiewek, będące wynikiem szeroko zakrojonych badań w tunelu aerodynamicznym, zapewniają, że gorące powietrze jest kierowane z dala od kierowcy i pasażera, zapewniając maksymalny komfort nawet w najgorętsze dni.





## PODWOZIE

# Zwinna i intuicyjna

Podwozie Multistrady V2 składa się z przedniej rurowej ramy przestrzennej i dwóch odlewanych ram bocznych, które są połączone tylnym elementem nośnym wykonanym z technopolimeru, wzmocnionego dodatkowo włóknem szklanym w celu zapewnienia maksymalnej sztywności skrętnej.

Lekkie felgi ze stopu aluminium są takie same jak w Multistradzie V4 i mają wymiary 3,0" x 19" z przodu i 4,5" x 17" z tyłu. Zamontowano na nich opony Pirelli Scorpion Trail II w rozmiarze 120/70 ZR19 z przodu i 170/60 ZR17 z tyłu.

Multistrada V2 jest wyposażona w hamulce Brembo i system Cornering ABS. Przedni układ hamulcowy opiera się na montowanych promieniowo, 4-tłoczkowych zaciskach Brembo Monoblock, radialnej pompie hamulcowej z regulowanymi dźwigniami i dwóch tarczach o średnicy 320 mm. Z tyłu zamontowany został pływający zacisk Brembo na pojedynczą tarczę o średnicy 265 mm.





## ERGONOMIA

# Komfort, wszechstronność i zabawa



Pozycja do jazdy jest podstawą Multistrady V2. Komfort jazdy, poczucie posiadania wszystkiego pod kontrolą, ochrona powietrza i bezpieczny punkt styku z podłożem są centralnymi punktami ergonomii, które po raz kolejny skupiają uwagę na kierowcy. Cel? Sprawić, aby każdy rodzaj podróży był łatwiejszy i bezpieczniejszy, niezależnie od tego, czy chodzi o turystykę, dojazdy do pracy czy jazdę miejską.

Zasadniczo siedzenie jest teraz bardziej płaskie, a jego kształt został zaprojektowany tak, aby umożliwić kierowcy łatwe poruszanie się wzdłuż osi podłużnej. To nie wszystko, ponieważ węższe siedzenie między nogami oznacza również możliwość łatwiejszego dosięgnięcia ziemi, gdy motocykl jest nieruchomy oraz bezpieczniejsze prowadzenie przy niskiej prędkości, nawet przy pełnym obciążeniu. Dodatkowo siedzenie można jeszcze bardziej obniżyć dzięki akcesoryjnej kanapie oraz zestawowi obniżonego zawieszenia (tylko dla wersji S). W takim przypadku odległość między siedzeniem, a asfaltem zmniejsza się do 790 mm.

Multistrada V2 może wygodnie pomieścić dwie osoby, a także centralny i boczne kufry. Pozwalają tym samym doświadczać emocji związanych z podróżowaniem każdego dnia, zarówno na sprawdzonych drogach, jak i poza utartymi szlakami, zgodnie z filozofią "Extraordinary Journey".





## ELEKTRONIKA

# Bez błędna elektronika i sterowanie

Bezpieczeństwo, komfort i osiągi Multistrady V2 są również gwarantowane dzięki najnowocześniejszym elektronicznym systemom wspomagającym. W wersji S podróż staje się pięciogwiazdkowym doświadczeniem dzięki wyróżniającemu się pełnemu pakietowi opcjonalnemu.

W 2010 roku Multistrada stała się pierwszym w historii motocyklem wyposażonym w tryby jazdy, które pozwalają kierowcy wybierać między wstępnie ustawionymi trybami, aby zoptymalizować zachowanie pojazdu w oparciu o styl jazdy i warunki. Jedenaście lat później kierowca Multistrady V2 może korzystać z czterech trybów jazdy (Sport, Touring, Urban i Enduro), które modyfikują charakter motocykla w zależności od wyborów kierowcy i poziomu przyczepności na drodze.

Obecność sześciosiowej platformy inercyjnej Bosch IMU (Inertial Measurement Unit) pozwala na obsługę systemów takich jak Cornering ABS, który zmienia poziom interwencji w zależności od kąta pochylenia motocykla.



Aby zapewnić maksymalne bezpieczeństwo z tyłu znajduje się światło LED z funkcją Ducati Brake Light. W przypadku gwałtownego hamowania tylne światło automatycznie zaczyna migać, sygnalizując nagłe hamowanie pojazdom jadącym z tyłu. Przedni reflektor jest wykonany w technologii LED i jest wyposażony w funkcję Ducati Cornering Lights (DCL), która optymalizuje oświetlenie powierzchni drogi w zakręcie w oparciu o kąt pochylenia motocykla.

Dostępna jest również funkcja automatycznej dezaktywacji kierunkowskazów w oparciu o kąt pochylenia i czas, jaki upłynął. Kontrola trakcji Ducati (DTC) może być regulowana na ośmiu poziomach w Multistradzie V2, podczas gdy ABS Cornering można ustawić zgodnie z trzema programami interwencji.





System Vehicle Hold Control (VHC) pomaga kierowcy podczas ruszania na wzniesieniu. Funkcja ta jest aktywowana, gdy użytkownik wywiera znaczny nacisk na przedni lub tylny hamulec, gdy motocykl jest nieruchomy, a stopka centralna podniesiona. W tym momencie system elektroniczny utrzymuje Multistradę V2 w miejscu.

Deska rozdzielcza Multistrady składa się z dużego, dobrze widocznego ekranu LCD. Wyposażenie wersji S jest jeszcze bardziej zaawansowane, model wyposażony jest w 5-calowy kolorowy wyświetlacz TFT o wysokiej rozdzielczości z intuicyjnym interfejsem, który ułatwia nawigację po menu.

Obie wersje są przystosowane do użytku z systemem multimedialnym Ducati, który pozwala na podłączenie smartfona i zarządzanie muzyką, połączeniami, a także umożliwia połączenie Bluetooth z interkomem kasku.





WYPOSAŻENIE

# Podróżnik

Dwie wersje wyposażenia dla Multistrady V2 można zamówić bezpośrednio w fabryce. Wersja Essential jest dostępna zarówno dla Multistrady V2, jak i Multistrady V2 S, podczas gdy wersję Travel z bocznymi kuframi, podgrzewanymi manetkami i stopką centralną w standardzie można zamówić tylko dla wersji S.





# Serwisowanie

## Bezpieczeństwo w standardzie

Ciągła praca, którą Ducati wykonuje pod względem projektowania, badań i rozwoju ma konkretny cel: zapewnienie, że wszystkie oferowane modele są zawsze najnowocześniejsze i oferują najwyższy poziom aktywnego bezpieczeństwa. Zaangażowanie, które oznacza tworzenie coraz bardziej zaawansowanych systemów, które zwiększają poziom kontroli kierowcy w najbardziej niebezpiecznych fazach jazdy.

Multistradę V2 można w pełni dostosować pod względem zawieszenia, osiągow, komfortu oraz bezpieczeństwa, ale także jest wyposażona w najbardziej zaawansowane systemy wspomaganie kierowcy, do których możemy zaliczyć tryby jazdy, tryb mocy, Cornering ABS, kontrolę trakcji, Ducati Wheelie Control, doświetlanie zakrętów czy awaryjne światło STOP uruchamiane przy mocnym hamowaniu.

## Czteroletnia gwarancja 4Ever Ducati

Ducati w Polsce oferuje czteroletnią gwarancję fabryczną 4Ever Ducati bez limitu kilometrów na wszystkie modele, także te z rodziny Multistrada. Oferta została stworzona, aby zaspokoić chęć podróżowania bez ograniczeń i granic. To dlatego Multistrada jest gotowa poszerzać Twoje horyzonty wolności. Coraz bardziej rygorystyczne i długotrwałe testy, ulepszone procesy produkcyjne i zaawansowane symulacje zwiększyły niezawodność modeli rodziny Multistrada do najwyższego w historii poziomu.

Gwarancja, którą Ducati może zaoferować powstała dzięki solidnemu rozwojowi globalnej sieci dealerów. Zespoły są stale szkolone, aby traktować Twoje Ducati z taką samą starannością, z jaką zostało zaprojektowane i zmontowane w Borgo Panigale.

Aby dowiedzieć się więcej na temat czteroletniej gwarancji 4Ever Ducati odwiedź stronę [ducatipolska.pl](http://ducatipolska.pl).

## Niekończąca się ekscytacja

Projektując każdy motocykl, Ducati zawsze stawia sobie za cel zapewnienie maksymalnej niezawodności przy jednoczesnym obniżeniu kosztów konserwacji. Wprowadzenie najnowszych technologii i zmian sprawiło, że kontrola luzów zaworowych odbywa się co 30 000 km, a nawet najprostsze operacje, takie jak serwis olejowy są obecnie zaplanowane co 15 000 km lub 24 miesiące.

Jest to interwał serwisowy nie do pobicia w świecie motocykli, który jedynie potwierdza bardzo wysokie standardy jakości, jakie Ducati stosuje przy doborze materiałów oraz w procesach badawczo-rozwojowych. Ducati stale inwestuje w szkolenia techniczne swoich dealerów, a specjalistyczna wiedza autoryzowanej sieci Ducati Service oznacza, że wszystkie operacje potrzebne do utrzymania każdego Ducati w idealnym stanie technicznym są wykonywane skrupulatnie. Zaawansowane wyposażenie, takie jak system diagnostyczny Ducati gwarantuje, że każdy model z Borgo Panigale będzie zawsze miał najnowsze aktualizacje oprogramowania, dzięki czemu systemy elektroniczne będą nadal działać na najwyższym poziomie.

## Zawsze z Tobą

Jednym z głównych celów Ducati jest zapewnienie każdemu właścicielowi motocykla z Borgo Panigale szansy na nieograniczone i bezpieczne podróżowanie po całym świecie. Aby osiągnąć ten cel, Ducati oferuje usługę szybkiej dostawy oryginalnych części zamiennych z dostawą w ciągu 24 lub 48 godzin na 85% obszarów, na których działa, a wszystko za sprawą sieci dystrybucji obejmującej ponad 92 kraje oraz dzięki 790 oficjalnym dealerom i punktom serwisowym. Wybór Ducati oznacza, że możesz podróżować bez zmartwień i z całkowitą swobodą, niezależnie od tego, dokąd zmierza droga.



**4Ever  
Ducati**  
4 lata gwarancji





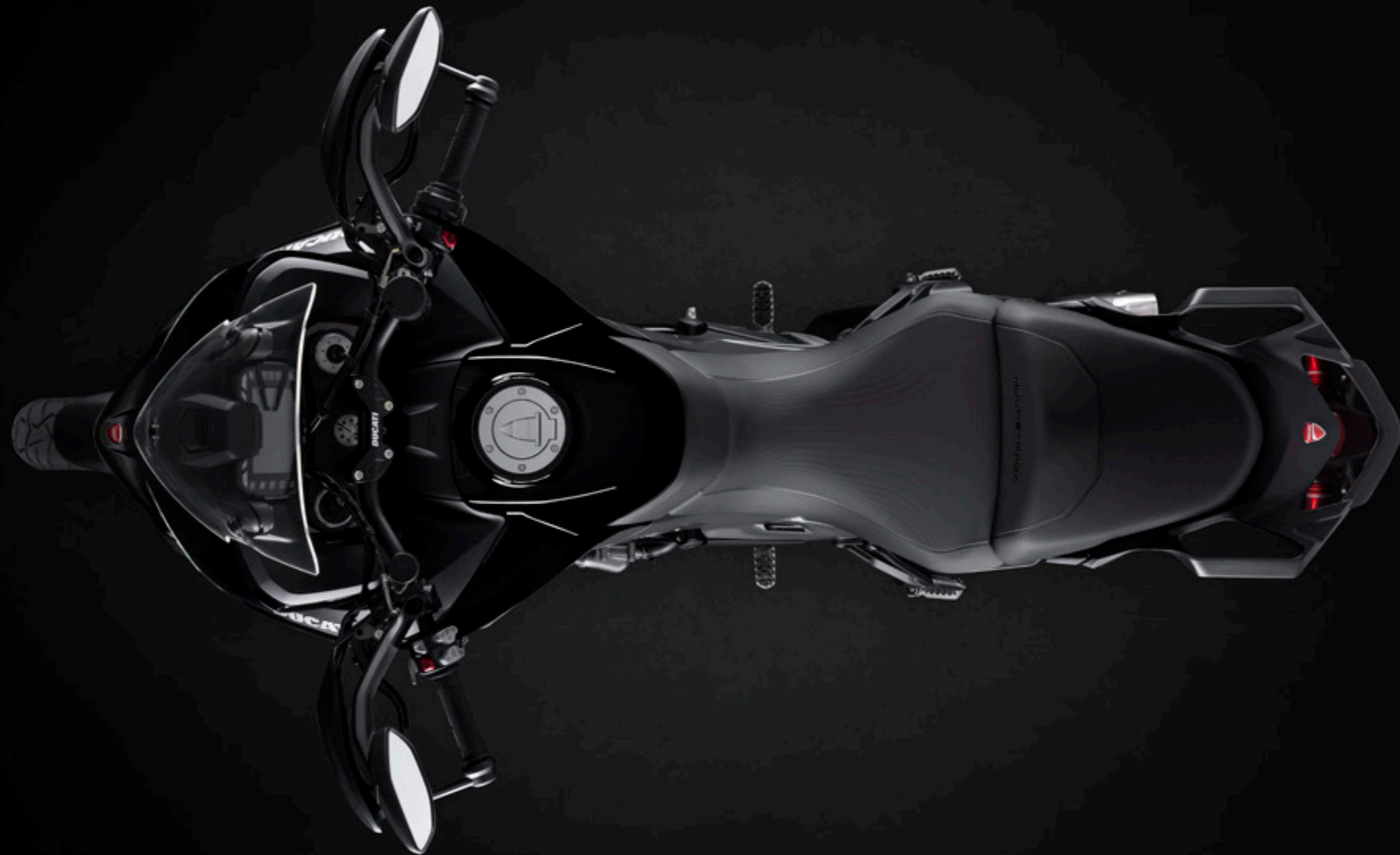

## Dane techniczne i wyposażenie



# MULTISTRADA V2

## Wymiary

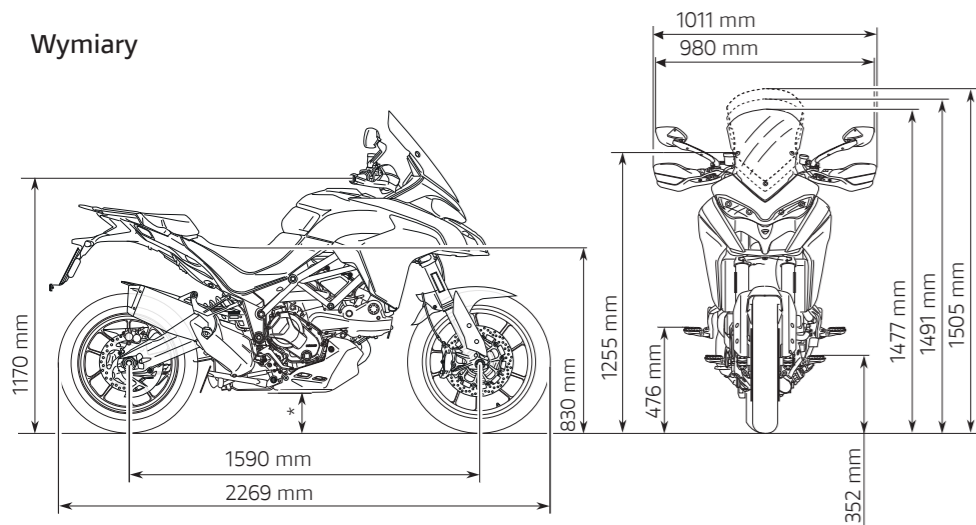

\* 177 mm (z technopolimerową osłoną miski olejowej) 166 mm (z aluminiową osłoną miski olejowej)

## Moc i moment obrotowy

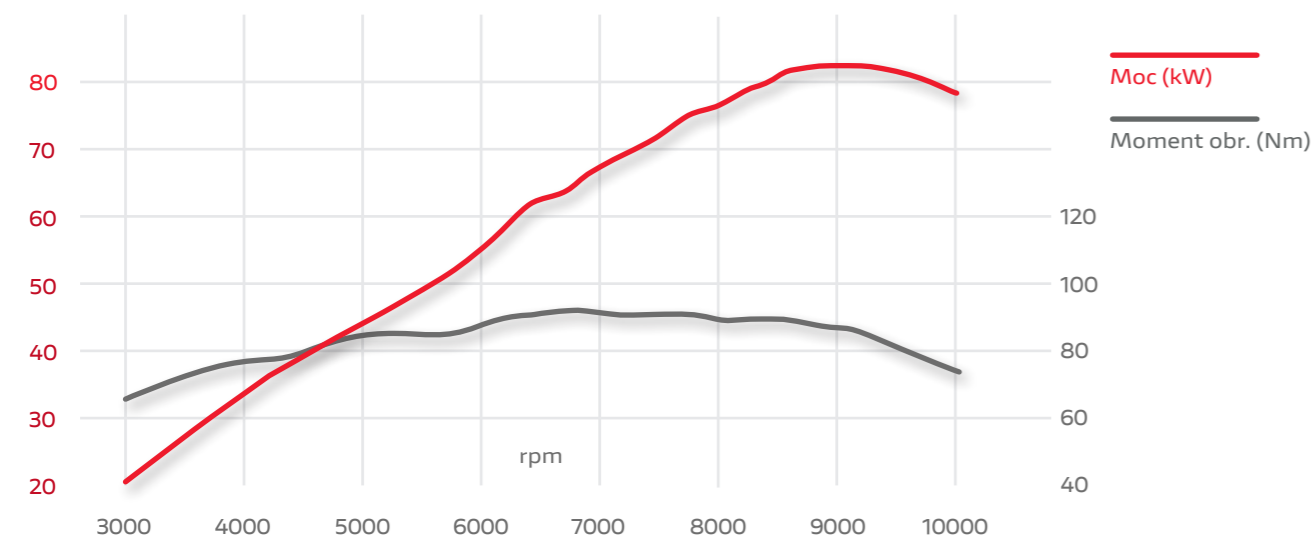

## Silnik

**Silnik** Ducati Testastretta, L-Twin, układ rozrządu Desmodromiczny, 4 zawory na cylinder, chłodzenie cieczą

**Pojemność** 937 cm<sup>3</sup>

**Średnica x skok** 94 x 67.5 mm

**Stopień sprężania** 12.6:1

**Moc** 113 KM przy 9 000 obr./min

**Moment obr.** 94 Nm przy 6 750 obr./min

**Wtrysk paliwa** Elektroniczny układ wtrysku paliwa z systemem Ride-by-Wire

**Wydech** Pojedynczy tłumik ze stali nierdzewnej, katalizator i 2 sondy lambda

## Skrzynia biegów

**Liczba biegów** 6 przełożeń

**Przekładnia gł.** Przełożenie 1.84:1

**Przełożenia** 1=37/15, 2=30/17, 3=28/20, 4=26/22, 5=24/23, 6=23/24

**Przeniesienie napędu** Łańcuch; przednia zębatka 15; tylna zębatka 43

**Sprzęgło** Mokre, wielotarczowe, sterowane hydraulicznie, self-servo

## Podwozie

**Rama** Rama kratowa z rur stalowych

**Przednie zawieszenie** W pełni regulowany widelec o średnicy 48 mm

**Przednie koło** Odlew z lekkiego stopu 3,0" x 19"

**Przednie koło** Pirelli Scorpion Trail II 120/70 ZR 19

**Tylne zawieszenie** W pełni regulowany monoshock, aluminiowy dwustronny wahacz

**Tylne koło** Odlew z lekkiego stopu 4.5" x 17"

**Tylne koło** Pirelli Scorpion Trail II 170/60 ZR 17

**Skok zawieszeni (przód/tył)** 170 mm / 170 mm

**Przedni hamulec** 2 x tarcze półtłuwające Ø 320 mm, montowane promieniowo, 4-tłoczkowe zaciski Brembo, radialna pompa hamulcowa, Cornering ABS

**Tyłny hamulec** Tarcza o średnicy 265 mm, 2-tłoczkowy płuwający zacisk Brembo, Cornering ABS

**Wyświetlacz** Ekran LCD

## Wymiary i waga

**Waga na sucho** 199 kg

**Waga na mokro** 222 kg

**Wys. siedziska** 830 mm

**Rozstaw kół** 1 594 mm

**Kąt główki ramy** 25°

**Prześwit** 166/177 mm

**Pojemność baku** 20 l

**Liczba siedzeń** 2

## Bezpieczeństwo

Tryby jazdy, tryby mocy, Ducati Safety Pack (Cornering ABS, Ducati Traction Control), Ducati Brake Light, Vehicle Hold Control

## Standardowe wyposażenie

Samoczynnie wyłączające się kierunkowskazy

## Gotowy do montażu

Ducati Quick Shift up/down, Ducati Multimedia System, system antykradzieżowy

## Gwarancja i serwisowanie

**Gwarancja** 4 lata fabrycznej gwarancji bez limitu kilometrów

**Obsługa** 15 000 km / 24 miesiące

**Kontrola luzów zaworowych** 30 000 km

## Emisja i zużycie \*

**Standard** Euro 5

**Emisja CO<sub>2</sub>** 137 g/km

**Spalanie** 5,9 l/100km



Wskazanie przebiegu przy pierwszym serwisie rozrządu Desmo, podczas którego sprawdzany i w razie potrzeby regulowany jest luz zaworowy.

Multistrada V2 jest również dostępna dla posiadaczy ograniczonego prawa jazdy w wersji o mocy zmniejszonej do 35 kW. Skontaktuj się z dealerem, aby sprawdzić dostępność.

\* Dotyczy wyłącznie krajów, w których obowiązuje norma Euro 5



# MULTISTRADA V2

Ducati Red  
z czarnymi felgami





# MULTISTRADA V2S

Thrilling Black & Street Grey  
z obręczami w kolorze GP Red



Ducati Red  
z czarnymi felgami





# MULTISTRADA V2S

Thrilling Black & Street Grey  
z obręczami w kolorze GP Red  
i wyposażeniem turystycznym



Ducati Red  
z czarnymi felgami i  
wyposażeniem turystycznym







## Multistrada V2

Przednie zawieszenie	W pełni regulowany widelec USD 48 mm
Tylne zawieszenie	W pełni regulowany monoshock, regulacja napięcia wstępnego sprężyny, dwustronny wahacz z aluminium
Ducati Quick Shift up/down (DQS)	○
Wyświetlacz	wyświetlacz LCD
System bezkluczkowy	Niedostępne
Podświetlane guziki na kierownicy	Niedostępne
Tempomat	Niedostępne
Oświetlenie Full LED	Niedostępne
Ducati Cornering Lights (DCL)	Niedostępne
System kontroli ciśnienia w kołach	Niedostępne
Waga na sucho	199 kg
Waga na mokro	222 kg



## Multistrada V2 S

Przednie zawieszenie	W pełni regulowany widelec USD 48 mm Elektroniczna regulacja tłumienia dobicia i odbicia z zawieszeniem Ducati Skyhook Suspension Evo
Tylne zawieszenie	W pełni regulowany monoshock, elektroniczna regulacja kompresji, tłumienia odbicia i napięcia wstępnego sprężyny z zawieszeniem Ducati Skyhook Suspension Evo, aluminiowy dwustronny wahacz
Ducati Quick Shift up/down (DQS)	●
Wyświetlacz	Wyświetlacz 5" TFT
System bezkluczkowy	●
Podświetlane guziki na kierownicy	●
Tempomat	●
Oświetlenie Full LED	●
Ducati Cornering Lights (DCL)	●
System kontroli ciśnienia w kołach	○
Waga na sucho	202 kg
Waga na mokro	225 kg



1 Koła szprychowe

4 Podświetlane przyciski na kierownicy



2 Wyświetlacz 5" TFT

5 Ducati Quick Shift up/down (DQS)



3 Oświetlenie Full-LED





# Odzież

Odzież Ducati zaprojektowana przez **Drudi Performance**



Sprawdź kolekcję odzieży  
dedykowaną temu motocyklowi





















## AKCESORIA

# Skonfiguruj Ducati swoich marzeń

Multistrada oznacza optymalną wydajność, technologię i komfort, do której od wielu lat przyzwyczało nas Ducati. Ciesz się podróżami i przygodami na każdej drodze i w każdych warunkach.

### Skonfiguruj

Wybierz idealną Multistradę V4 dla siebie i skonfiguruj ją, aby pasowała do Twojego stylu jazdy. Podziel się swoją Multistradą V4 ze znajomymi i przygotowaną przez siebie wersję prześlij do dealera Ducati. Skontaktujemy się z Tobą w celu omówienia aktualnych ofert, które najlepiej odpowiadają Twoim potrzebom.

### Finansowanie

Poznaj korzystne rozwiązania w zakresie finansowania motocykli Ducati. Skontaktuj się z dealerem i omów najlepszy sposób na spełnienie marzenia.



Idź do konfiguratora

Aby uzyskać więcej informacji na temat gamy akcesoriów Ducati Performance, specyfikacji technicznych i instrukcji, skontaktuj się z Twoim dealerem Ducati.





# Doświadczaj cyfrowo

Przekształcamy emocje w ekskluzywną treść. Wystarczy jedno kliknięcie.

Obserwuj nas na:

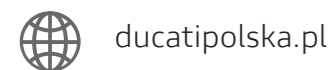

ducatipolska.pl



@ducatipolskaofficial



@ducati.polska



@ducatipolska1926



Ducati Polska

## MyDucati App

MyDucati to osobista strefa każdego Ducatisty, oferująca szeroką gamę usług dostępnych w aplikacji. Poznaj wszystkie funkcje MyDucati i ciesz się wielokanałowym, spersonalizowanym doświadczeniem, gdziekolwiek jesteś.

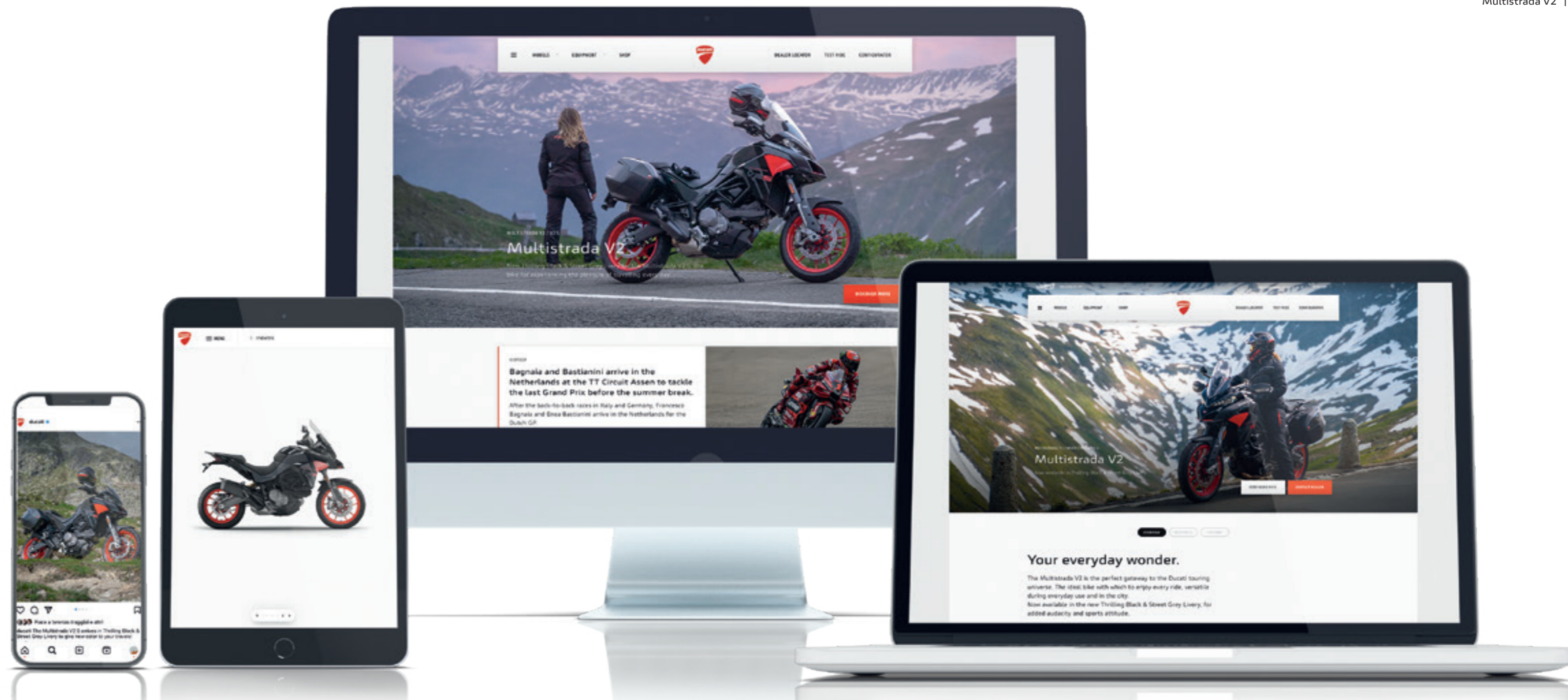



Jazda na motocyklu to najbardziej ekscytujący sposób, aby cieszyć się drogą, a zapewnienie motocyklicie najwyższego bezpieczeństwa jest zobowiązaniem Ducati. Motocykle z Borgo Panigale są coraz łatwiejsze w prowadzeniu, niezawodne i lepiej wyposażone, aby zagwarantować maksymalne bezpieczeństwo i zwiększyć przyjemność z jazdy. Odzież motocyklowa wykonywana jest z coraz bardziej zaawansowanych materiałów zapewniających odpowiednią ochronę i zwiększoną widoczność.

**Uwaga:** Zdjęcia i informacje techniczne zawarte w tym katalogu służą wyłącznie celom ilustracyjnym i referencyjnym, dlatego nie są wiążące dla firmy Ducati Motor Holding S.p.A. Ducati nie może ponosić odpowiedzialności za jakiegokolwiek błąd w druku i/lub tłumaczeniu. Katalog ten ma charakter międzynarodowy i dlatego niektóre produkty mogą być niedostępne i/lub ich funkcje mogą się różnić w zależności od lokalnych przepisów. Nie wszystkie kolory i wersje są dostępne w każdym kraju. Ducati zastrzega sobie prawo do wprowadzenia zmian i ulepszeń w dowolnym produkcie bez konieczności uprzedniego powiadomienia lub dokonania takich zmian w produktach już sprzedanych. Szczegółowa specyfikacja poszczególnych produktów znajduje się w odpowiednich instrukcjach obsługi.



Zdjęcia opublikowane w tym katalogu przedstawiają wyłącznie zawodowych kierowców jeżdżących w kontrolowanych warunkach. Nie próbuj naśladować takich zachowań, ponieważ może to być niebezpieczne dla Ciebie lub innych osób na drodze.

Niniejszy katalog, w tym między innymi znaki towarowe, logo, opisy, zdjęcia i grafiki stanowią własność intelektualną Ducati. Jakiegokolwiek powielanie, modyfikacja lub inne wykorzystanie w całości lub części katalogu lub jego zawartości, w tym publikacja w Internecie bez uprzedniej pisemnej zgody Ducati, jest zabroniona.

Rzeczywiste zużycie paliwa może się różnić w zależności od wielu czynników, w tym m. in. stylu jazdy, przeprowadzanych serwisów, warunków pogodowych, właściwości nawierzchni, ciśnienia w oponach, obciążenia, masy kierowcy i pasażera oraz akcesoriów.

Ducati wskazuje suchą masę motocykla bez akumulatora, smarów i płynów chłodzących. Masy w stanie gotowym do jazdy uwzględniane są ze wszystkimi płynami eksploatacyjnymi, wyposażeniem standardowym i zbiornikiem paliwa napełnionym w 90% (rozporządzenie UE nr 168/2013). Więcej informacji można znaleźć na stronie [www.ducati.com](http://www.ducati.com).



# WDW2024

**WORLD DUCATI WEEK**  
26-28 lipca 2024, Misano, Włochy

Opracowane z 

Partner techniczny

