

**MONSTER**





## Spis treści

5	Just fun!	38	Serwisowanie
7	Design Monstera	41	Dane techniczne i wyposażenie
15	Wszystko czego potrzebujesz do zabawy	53	Zestawy do personalizacji. Uczyń go wyjątkowym
16	Zaawansowane podwozie	58	Skonfiguruj Ducati swoich marzeń
20	Najnowocześniejsza technologia	60	Monster jakiego lubisz
24	Wyższy poziom frajdy	68	Monster, którego nosisz
29	Na szczycie segmentu	80	Doświadczaj cyfrowo
31	Prostota i zabawa. Jednym słowem: Monster		
33	Nigdy więcej bez niego		
34	Dreszczyk emocji		
36	DRE Road Academy: Podnieś poziom swojej jazdy		



5 | Monster

## Just fun!

Włącz silnik, otwórz przepustnicę i zapomnij o wszystkim innym. Stań się tym, kim zawsze chciałeś być. Doświadcz czegoś, co wcześniej tylko sobie wyobrażałeś.

W gamie Monster znalazła się również wersja SP z wyposażeniem technicznym dla tych, którzy kochają sportową jazdę.

Zdjęcia opublikowane w niniejszym katalogu przedstawiają profesjonalnych kierowców w kontrolowanych warunkach drogowych. Nie należy naśladować takich zachowań podczas jazdy, gdyż może to stanowić zagrożenie dla użytkownika lub innych uczestników ruchu drogowego.



## Design Monstera

Kultowy, ponadczasowy styl Monstera wkracza w nową erę dzięki nowoczesnemu designowi. Wyróżniają się charakterystyczne elementy, takie jak okrągły reflektor i minimalistyczny ogon. Zbiornik paliwa z wgłębieniami na kolana ma zintegrowane kierunkowskazy. Zmieniono również same proporcje Monstera, które są teraz bardziej kompaktowe, aby wspierać ergonomię, która stawia na komfort i wydajność.

A close-up, low-angle shot of a motorcycle's fuel tank. The word 'MONSTER' is embossed in large, bold, black letters across the center. To the right, the 'DUCATI' logo is printed in its signature red, slanted font. The background is dark and slightly blurred, emphasizing the metallic texture and the sharp lines of the branding.





Krótki i elegancki ogon obejmuje widoczną tylną ramę pomocniczą z polimeru wzmocnionego włóknem szklanym, która pełni zarówno funkcję strukturalną, jak i estetyczną.

W pełni LED-owy reflektor zachowuje swój kultowy kształt, ale jest unowocześniony dzięki sygnaturze świateł do jazdy dziennej DRL. Struktura reflektora została również zaktualizowana o przezroczystą kopułę, która w pełni integruje zarówno elementy optyczne, jak i elektroniczne. Elementy techniczne, takie jak w pełni widoczny moduł centralny i radiator, łączą w sobie nowoczesność i technologię.

W nowej kombinacji kolorystycznej, czysta biel i jaskrawa czerwień wybrana na tapicerkę siedzeń podkreślają proste, czyste linie Monstera. Czerwone znaczniki na kołach dodają wyrafinowanego, sportowego charakteru.



Sportowy charakter nowego Monstera SP jest wzmocniony przez malowanie, które zawiera kolory Desmosedici GP z 2022 roku. Napis Ducati na zbiorniku przypominają grafikę na Panigale V4. Charakterystyczne elementy to również czerwona kanapa z logo Monster SP oraz włoska flaga na pokrywie siedzenia pasażera.





## SILNIK

## Wszystko czego potrzebujesz do zabawy

Najnowsza ewolucja silnika Testastretta 11° i niezrównana przyjemność z jazdy sprawiają, że Monster jest idealnym partnerem codziennych wojaży. Wiele komponentów zostało przeprojektowanych w celu zmniejszenia masy. Wydajna i niezawodna jednostka o pojemności 937 cm<sup>3</sup> zapewnia szybką reakcję w ruchu miejskim, a także elektryzujące osiągi w całym zakresie obrotomierza.

Monster jest seryjnie wyposażony w Quickshifter Up/Down, aby zapewnić precyzyjną i szybką zmianę biegów bez użycia sprzęgła.

Testastretta 11° generuje maksymalną moc 111 KM przy 9250 obr./min oraz maksymalny moment obrotowy na poziomie 93 Nm przy 6500 obr./min. Silnik jest zgodny z normą Euro 5, ma układ cylindrów w kształcie litery L, chłodzenie cieczą, rozrząd desmodromiczny oraz charakterystyczny dźwięk. Dostępny jest również w wersji o ograniczonej mocy do 35 kW dla posiadaczy prawa jazdy kategorii A2.



## PODWOZIE

# Zaawansowane podwozie

Sucha masa Monstera to zaledwie 166 kg i jest aż o 18 kg mniejsza niż Monstera 821. Niezwykła oszczędność była możliwa dzięki skrupulatnej pracy nad zmniejszeniem masy każdego pojedynczego komponentu w celu uzyskania zwinnego i łatwego w prowadzeniu motocykla. Monster jest nie tylko niewiarygodnie lekki, ale także niezwykle kompaktowy, z rozstawem osi zmniejszonym do 1474 mm.

## 1- Rama przednia

Silnik jest elementem nośnym i jest połączony z przednią ramą, która jest podobna w koncepcji do tej z Panigale V4. Rama wykonana z aluminium jest o 4,5 kg lżejsza od kratownicy Monstera 821.

## 2- Rama pomocnicza

Tylna rama pomocnicza wykonana z GFRP (polimer wzmocniony włóknem szklanym) jest lżejsza o 1,9 kg i dodaje Monsterowi sportowego charakteru. Podwozie Monstera jest niezwykle funkcjonalne i wydajne. Dzięki rozwiązaniom zaprojektowanym z myślą o łatwej, intuicyjnej jeździe, Monster wzbudza zaufanie w każdych warunkach.



## 3- Wysokość siedziska

Wąskie siedzenie znajduje się na wysokości 820 mm od podłoża, dzięki czemu dotykanie stopami do podłoża nie stanowi problemu. Niższa kanapa o wysokości 800 mm, która nadal ma wygodną wyściółkę, jest dostępna jako akcesorium. Dostępny jest również zestaw obniżający zawieszenie, który obniża wysokość siedzenia do 775 mm.

## 4- Sprzęgło hydrauliczne

Sprzęgło jest niezwykle miękkie w użyciu dzięki specjalnemu systemowi wspomagania. Do wciśnięcia dźwigni sprzęgła potrzebne jest 20% mniej wysiłku w porównaniu do Monstera 821. Skrzynia biegów została przeprojektowana, aby poprawić precyzję zmiany biegów. Montowany w standardzie Quickshifter jest idealnym towarzyszem podczas jazdy sportowej dzięki wsparciu, jakie zapewnia podczas zmiany biegów w górę i w dół. Ułatwia także jazdę po ulicach miasta, ponieważ kierowca musi używać sprzęgła wyłącznie podczas ruszania i zatrzymywania.

Aluminiowa kierownica oraz radialne pompy hamulca i sprzęgła to wysokiej jakości komponenty, które uzupełniają wyposażenie Monstera. Bardziej intensywne wrażenia z jazdy można uzyskać montując akcesoryjny układ wydechowy Ducati Performance firmy Termignoni (homologowany tłumik lub pełna wersja wyścigowa).

#### 1- Układ hamulcowy

Podczas opracowywania układu hamulcowego Monstera inżynierowie Ducati i Brembo skupili się na najlepszej możliwej skuteczności hamowania przy jednoczesnym zachowaniu doskonałej modulacji i lekkiej, precyzyjnej aktywacji. Monoblokowe radialne zaciski hamulcowe M4-32 działają na dwie przednie tarcze o średnicy 320 mm.



#### 2- Opony i koła

Do ogólnego zmniejszenia masy Monstera przyczyniają się również koła, lżejsze o 1,7 kg. Wykonane z lekkich stopów mają wymiary 3,5" x 17" i 5,5" x 17" i są wyposażone w opony Pirelli Diablo Rosso III w rozmiarze 120/70 z przodu i 180/55 z tyłu. Idealnie dopasowane do sportowego charakteru Monstera zarówno na mokrej, jak i suchej nawierzchni.

#### 3- Kąt skreću

Rama, a także staranne rozmieszczenie elementów, takich jak chłodnica, pozwoliły na duże ulepszenie w stosunku do poprzedniej generacji Monstera. Kąt skreću został zwiększony do 36°, co oznacza wzrost o 7°. Monster nigdy nie był tak zwinny na zakrętach i w ruchu ulicznym, a także łatwy i intuicyjny podczas zmiany kierunku.

#### 4- Silnik

Monster jest wyposażony w silnik Testastretta 11° o pojemności 937 cm<sup>3</sup> z rozrządem desmodromicznym i homologacją Euro 5. Dzięki wielu przeprojektowanym komponentom waży on o 2,6 kg mniej niż silnik o pojemności 821 cm<sup>3</sup>.

\*Tylko dla krajów, w których obowiązuje norma Euro 5.

## ELEKTRONIKA

# Najnowocześniejsza technologia

Tryby mocy w Monsterze są wyposażone w funkcję Smart. Na najniższych biegach dedykowane krzywe momentu obrotowego, które różnią się dla każdego trybu mocy, zmniejszają poziom i częstotliwość interwencji systemu sterowania, zapewniając łatwiejsze i bardziej intuicyjne użytkowanie motocykla.

#### Dostępne są trzy inteligentne tryby mocy:

**Tryb High Power** (powiązany z trybem jazdy Sport): dedykowana krzywa momentu obrotowego na 1. biegu i pełna krzywa momentu obrotowego na pozostałych biegach.

**Tryb Średniej Mocy** (Touring): dedykowane krzywe momentu obrotowego na 1. i 2. biegu oraz pełna krzywa momentu obrotowego na pozostałych biegach.

**Tryb Niskiej Mocy** (Urban): dedykowane krzywe momentu obrotowego na 1. i 2. biegu oraz ograniczona krzywa momentu obrotowego na pozostałych biegach (maksymalna moc 75 KM).

Możesz wybrać odpowiednią strategię w oparciu o warunki drogowe i osobiste preferencje w dowolnym momencie, nawet w ruchu, a wszystko dzięki elementom sterującym na kierownicy i wskazaniom na ekranie. Możesz także dostosować każdy tryb jazdy, modyfikując domyślne wartości kontroli trakcji, kontroli wheelie i interwencji Cornering ABS, aby stworzyć własnego Monstera, dostosowanego do Twojego stylu jazdy.



Kompletny pakiet elektroniki, który w pełni wspiera kierowcę, łączy sportowe osiągi z wysokim poziomem aktywnego bezpieczeństwa.

Cornering ABS regulowany na trzech poziomach jest standardem i zapewnia responsywne hamowanie przy maksymalnym bezpieczeństwie, nawet gdy motocykl jedzie pochylony. Bardziej doświadczeni kierowcy, do jazdy sportowej, mogą dezaktywować ABS na tylnym kole.

Faza przyspieszania jest beztraska dzięki Ducati Traction Control (DTC) i Ducati Wheelie Control (DWC), które elektronicznie interweniują w celu ograniczenia poślizgu tylnego koła i unoszenia przedniego koła.

Dzięki systemowi Ducati Power Launch, obecnemu po raz pierwszy w modelu Monster, możesz być pewien, że wykonasz spektakularny start. Oferując trzy poziomy, system reguluje dostarczanie momentu obrotowego, dzięki czemu wystarczy jedynie zwolnić sprzęgło i odkręcić manetkę gazu.



W pełni diodowy reflektor o nowoczesnej linii i technologicznym wyglądzie jest wyposażony w system światel do jazdy dziennej, który gwarantuje doskonałą widoczność.

Kierunkowskazy LED zwiększają bezpieczeństwo dzięki funkcji automatycznego wyłączenia, która zapobiega zbyt długiemu miganiu jeśli pozostaną włączone. Tylne światło jest również wykonane w technologii LED, dzięki czemu kierowca jest zawsze widoczny nawet z dużej odległości oraz w pełnym świetle dziennym.

Podczas każdej przejażdżki zawsze będziesz mieć wszystko pod kontrolą dzięki 4,3-calowemu wyświetlaczowi TFT o wysokiej rozdzielczości, z intuicyjnym interfejsem i przyjemnymi dla oka grafikami. Ducati Multimedia System umożliwia podłączenie smartfona do motocykla za pomocą Bluetooth, dostępnego jako akcesorium, aby móc zarządzać funkcjami, takimi jak muzyka i połączenia telefoniczne za pomocą elementów sterujących znajdujących się na kierownicy.



## Wyższy poziom frajdy

Monster SP przyjmuje barwy z wyścigowego motocykla Desmosedici GP 2022, zawieszenie Öhlins, homologowany tłumik Termignoni, zaciski Brembo Stylema i opony Pirelli Diablo Rosso IV.

Potencjał sportowy Monstera SP został dodatkowo zwiększony dzięki amortyzatorowi skrętu, który poprawia stabilność podczas przyspieszania i pokonywania zakrętów. Z kolei akumulator litowo-jonowy zapewnia oszczędność masy o około 2 kg w porównaniu ze standardowym modelem.

To prawdziwie sportowe wyposażenie, które sprawi, że zakochasz się w nowym Monsterze SP. Czy jesteś gotowy na więcej?

### Dedykowany osprzęt sportowy

Złoty widelec Öhlins NIX30 podkreśla sportowy wygląd nowego Monstera SP. Wraz z homologowanym tłumikiem Termignoni i przednimi zaciskami Brembo Stylema tworzą cenne wyposażenie techniczne, dzięki któremu motocykl jest jeszcze lepszy, bardziej efektywny i przyjemny w sportowej jeździe.



#### Silnik

Sercem Monstera SP jest jednostka Testastretta 11° o mocy 111 KM.

#### Zawieszenie

W pełni regulowane zawieszenie Öhlins z widelcem o 0,6 kg lżejszym niż ten zastosowany w Monsterze i Monsterze +.

#### Układ hamulcowy

Zaciski Brembo Stylema i tarcze hamulcowe o średnicy 320 mm (0,5 kg lżejsze) sprawiają, że Monster SP jest bardziej wydajny podczas hamowania, ale jednocześnie bardziej zwrotny dzięki zmniejszeniu bezwładności przodu.

#### Akumulator litowo-jonowy

Ogólne odchudzenie motocykla wiąże się również z zastosowaniem akumulatora litowo-jonowego, który zapewnia ogólną oszczędność masy o około 2 kg w stanie gotowym do jazdy w porównaniu ze standardowym modelem, który już jest punktem odniesienia w kategorii lekkości.

#### Amortyzator skrętu

Potencjał sportowy Monstera SP został dodatkowo zwiększony dzięki amortyzatorowi skrętu, który poprawia stabilność podczas przyspieszania i pokonywania zakrętów.





#### MONSTER SP ELEKTRONIKA

## Na szczycie segmentu

Standardowe wyposażenie obejmuje Cornering ABS, kontrolę trakcji Ducati, Ducati Wheelie Control - wszystkie regulowane do różnych poziomów interwencji. Sportowy charakter jest również podkreślony przez system Launch Control, który zapewnia błyskawiczne starty. To najwyższej klasy wyposażenie motocyklowe pozwala Monsterowi bezpiecznie wyrażać swoje osiągi.

Tryby jazdy Sport, Road i Wet pozwalają kształtować charakter Monstera zgodnie z własnymi upodobaniami i potrzebami. Wszystkimi można łatwo zarządzać za pomocą elementów sterujących na kierownicy i 4,3-calowego, kolorowego wyświetlacza TFT.





## Prostota i zabawa. Jednym słowem: Monster

Lekki, kompaktowy, intuicyjny i w pełni konfigurowalny. Monster jest gotowy do zaoferowania maksymalnej przyjemności i dokładnie wie, jak dostosować się do każdego kierowcy.

Pozycja jazdy daje poczucie bezpieczeństwa, a także oferuje maksymalny komfort i zero stresu zarówno podczas manewrowania przy niskich prędkościach, jak i podczas szybkiej jazdy.

Pozycja jazdy jest wygodna dzięki wysokości siedziska na poziomie 820 mm, którą można obniżyć do 800 mm za pomocą dedykowanego niskiego siedła dostępnego jako akcesorium lub nawet do 775 mm, przy wykorzystaniu zestawu obniżającego zawieszenie.

Dźwignie hamulca i sprzęgła są regulowane, aby każdy kierowca mógł zmienić ich położenie w zależności od upodobań.

Hydrauliczne sprzęgło jest niezwykle miękkie oraz łatwe do aktywacji szczególnie w mieście, dzięki unikalnemu systemowi wspomagania.

Quickshifter działający w górę i w dół zapewnia płynną zmianę biegów, eliminując potrzebę stosowania sprzęgła. Dzięki trybom jazdy Sport, Touring i Urban kierowcy mogą modyfikować zachowanie motocykla w zależności od warunków drogowych i preferencji, nawet podczas jazdy.

Funkcja Smart oznacza dedykowane krzywe momentu obrotowego na najniższych biegach, które ograniczają interwencję kontroli trakcji, zapewniając jeszcze bardziej intuicyjną jazdę.

Zmniejszona średnica kierownicy i zwiększony kąt skrętu (36°) pozwala Monsterowi manewrować nawet na ograniczonej przestrzeni, a także ułatwiając jazdę w mieście.





## Nigdy więcej bez niego

Precyzyjny w zakrętach i stabilny na prostej. Całkowicie swobodny zarówno w ruchu miejskim, jak i na torze. Monster śledzi każdy Twój ruch dzięki zaawansowanemu, ale intuicyjnemu podwoziu, które zapewnia przyjemną i satysfakcjonującą jazdę.

### Stworzony dla Twojej przyjemności

Doświadcz przyjemności z kontrolowanej jazdy. Uwolnij moc i płynność silnika Testastretta 11° o pojemności 937 cm<sup>3</sup>. Dzięki wyrafinowanemu podwoziu i elektronicznemu wyposażeniu w służbie kierowcy, wystawianie się na próbę nigdy nie było tak proste.

## Dreszczyk emocji

Ducati Monster to czysta przyjemność z jazdy i absolutna kontrola. Jest to sportowy naked dla każdego - od niedoświadczonego kierowcy rozpoczynającego swoją dwukołową przygodę, po eksperta, który chce się dobrze bawić szybkim i zwinnym motocyklem, na torze i poza nim.



Monster rośnie pod względem pojemności silnika, mocy i momentu obrotowego, ale traci na wadze, aby zapewnić zwinność, osiągi i łatwość jazdy w każdej sytuacji.

Monster waży zaledwie 166 kg na sucho i jest napędzany silnikiem generującym maksymalnie 111 KM mocy i 93 Nm momentu obrotowego.

Wszystkie funkcje, osiągi i technologia Monstera i Monstera SP są również dostępne w wersji o ograniczonej mocy 35 kW dla posiadaczy prawa jazdy kategorii A2.

DUCATI RIDING EXPERIENCE

# DRE Road Academy: Podnieś poziom swojej jazdy

Profesjonalny zespół instruktorów nauczy uczestników wszystkich sztuczek, których potrzebują, aby zdobyć i rozwinąć odpowiednie techniki oraz poprawić swoją jazdę, ucząc się przy tym poprawnych nawyków.

Ducati Riding Experience to projekt Ducati poświęcony bezpieczeństwu jazdy, który podkreśla zaangażowanie firmy w promowanie koncepcji bezpiecznej i odpowiedzialnej jazdy. Zwiększ swoje umiejętności jazdy i uwolnij swój potencjał jako motocyklista!



# Serwisowanie

## Bezpieczeństwo w standardzie

Ciągła praca, którą Ducati wykonuje pod względem projektowania, badań i rozwoju ma konkretny cel: zapewnienie, że wszystkie oferowane modele są zawsze najnowocześniejsze i oferują najwyższy poziom aktywnego bezpieczeństwa. Zaangażowanie, które oznacza tworzenie coraz bardziej zaawansowanych systemów, które zwiększają poziom kontroli kierowcy w najbardziej niebezpiecznych fazach jazdy.

Monstera można w pełni dostosować pod względem zawieszenia, osiąarów, komfortu oraz bezpieczeństwa, ale także jest wyposażony w najbardziej zaawansowane systemy wspomaganie kierowcy, do których możemy zaliczyć tryby jazdy, tryb mocy, Cornering ABS, kontrolę trakcji, czy Ducati Wheelie Control.

## Czteroletnia gwarancja 4Ever Ducati

Ducati w Polsce oferuje czteroletnią gwarancję fabryczną 4Ever Ducati bez limitu kilometrów na wszystkie modele, także te z rodziny Monster. Oferta została stworzona, aby zaspokoić chęć podróżowania bez ograniczeń i granic. Coraz bardziej rygorystyczne i długotrwałe testy, ulepszone procesy produkcyjne i zaawansowane symulacje zwiększyły niezawodność modeli rodziny Monster do najwyższego w historii poziomu.

Gwarancja, którą Ducati może zaoferować powstała dzięki solidnemu rozwojowi globalnej sieci dealerów. Zespoły są stale szkolone, aby traktować Twoje Ducati z taką samą starannością, z jaką zostało zaprojektowane i zmontowane w Borgo Panigale.

Aby dowiedzieć się więcej na temat czteroletniej gwarancji 4Ever Ducati odwiedź stronę [ducatipolska.pl](http://ducatipolska.pl).

## Niekończąca się ekscytacja

Projektując każdy motocykl, Ducati zawsze stawia sobie za cel zapewnienie maksymalnej niezawodności przy jednoczesnym obniżeniu kosztów konserwacji. Wprowadzenie najnowszych technologii i zmian sprawiło, że kontrola luzów zaworowych odbywa się co 30 000 km, a nawet najprostsze operacje, takie jak serwis olejowy są obecnie zaplanowane co 15 000 km lub 24 miesiące.

Jest to interwał serwisowy nie do pobicia w świecie motocykli, który jedynie potwierdza bardzo wysokie standardy jakości, jakie Ducati stosuje przy doborze materiałów oraz w procesach badawczo-rozwojowych. Ducati stale inwestuje w szkolenia techniczne swoich dealerów, a specjalistyczna wiedza autoryzowanej sieci Ducati Service oznacza, że wszystkie operacje potrzebne do utrzymania każdego Ducati w idealnym stanie technicznym są wykonywane skrupulatnie. Zaawansowane wyposażenie, takie jak system diagnostyczny Ducati gwarantuje, że każdy model z Borgo Panigale będzie zawsze miał najnowsze aktualizacje oprogramowania, dzięki czemu systemy elektroniczne będą nadal działać na najwyższym poziomie.

## Zawsze z Tobą

Jednym z głównych celów Ducati jest zapewnienie każdemu właścicielowi motocykla z Borgo Panigale szansy na nieograniczone i bezpieczne podróżowanie po całym świecie. Aby osiągnąć ten cel, Ducati oferuje usługę szybkiej dostawy oryginalnych części zamiennych z dostawą w ciągu 24 lub 48 godzin na 85% obszarów, na których działa, a wszystko za sprawą sieci dystrybucji obejmującej ponad 92 kraje oraz dzięki 790 oficjalnym dealerom i punktom serwisowym. Wybór Ducati oznacza, że możesz podróżować bez zmartwień i z całkowitą swobodą, niezależnie od tego, dokąd zmierza droga.



**4Ever  
Ducati**  
4 lata gwarancji





## Dane techniczne i wyposażenie

## Wymiary

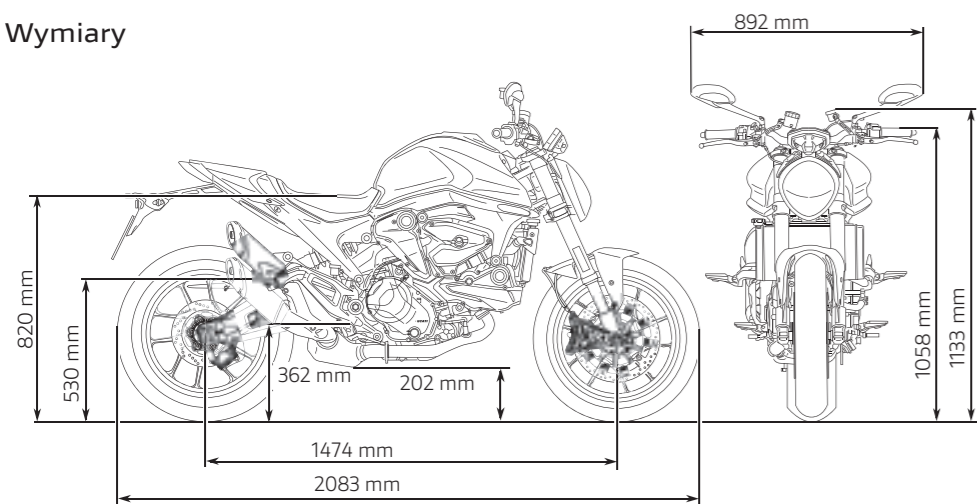

## Moc i moment obrotowy

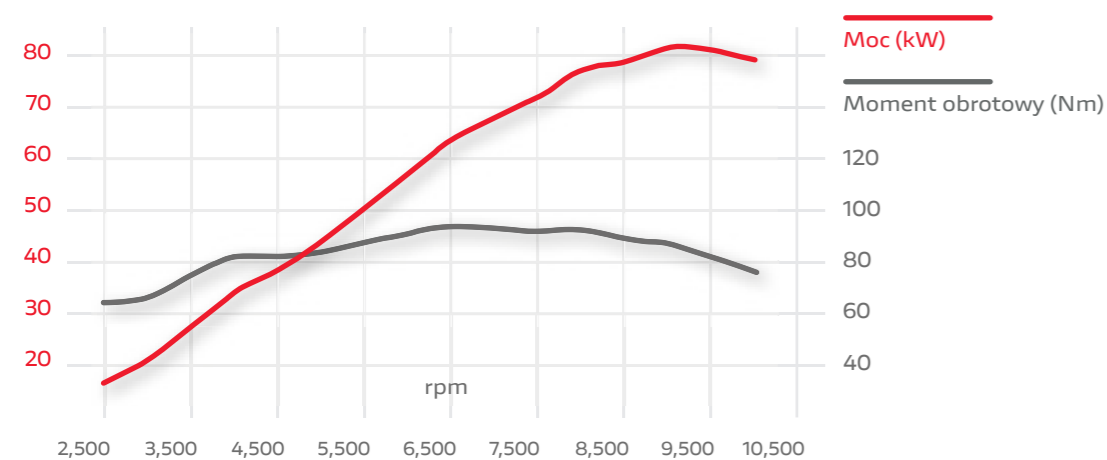

Silnik	
<b>Silnik</b>	Testatretta 11°, V2 - 90°, rozrząd desmodromiczny, chłodzony cieczą
<b>Pojemność</b>	937 cm <sup>3</sup>
<b>Średnica x skok</b>	94 mm x 67.5 mm
<b>Stopień sprężania</b>	13.3:1
<b>Moc</b>	111 KM przy 9250 obr./min
<b>Moment obrotowy</b>	93 Nm przy 6500 obr./min
<b>Wtrysk paliwa</b>	Elektroniczny układ wtrysku paliwa z systemem Ride-by-Wire
<b>Wydech</b>	Tłumik wstępny, katalizator i 2 sondy lambda
Skrzynia biegów	
<b>Liczba biegów</b>	6
<b>Przekładania główna</b>	Przełożenie 1.85:1
<b>Przełożenia</b>	1=37/15, 2=30/17, 3=28/20, 4=26/22, 5=24/23, 6=23/24
<b>Przeniesienie napędu</b>	Łańcuch, zębatka przednia 15 zębów, tylna 43 zęby
<b>Sprzęgło</b>	Sprzęgło wielopłytkowe mokre i sterowane hydraulicznie

Rama	
<b>Rama</b>	Rama przednia ze stopu aluminium
<b>Przednie zawieszenie</b>	Ø 43 mm typu upside-down
<b>Przednie koło</b>	Odlew ze stopów lekkich, 3,5" x 17"
<b>Przednia opona</b>	Pirelli Diablo Rosso III 120/70 ZR17
<b>Tylne zawieszenie</b>	Progresywny układ zawieszenia, monoshock z regulacją napięcia wstępnego, aluminiowy dwustronny wahacz
<b>Tylne koło</b>	Odlew ze stopów lekkich, 5.5" x 17"
<b>Tylne opona</b>	Pirelli Diablo Rosso III 180/55 ZR17
<b>Skok zawieszenia (przód/tył)</b>	130 mm / 140 mm
<b>Przedni hamulec</b>	2 x tarcze półtłoczkowe Ø 320 mm, montowane promieniowo 4-tłoczkowe zaciski Brembo M4.32, radialna pompa hamulcowa, Cornering ABS
<b>Tylny hamulec</b>	Tarcza 245 mm, 2-tłoczkowy pływający zacisk Brembo, Cornering ABS
<b>Wyświetlacz</b>	Kolorowy TFT o przekątnej 4.3"
Wymiary i masy	
<b>Waga sucha</b>	166 kg

<b>Waga mokra</b>	188 kg
<b>Wysokość siedziska</b>	820 mm 800 mm (akcesoryjne, niskie siedzisko) 775 mm (akcesoryjne, niskie siedzisko + zestaw obniżający zawieszenie)
<b>Rozstaw kół</b>	1 474 mm
<b>Kąt główki ramy</b>	24°
<b>Prześwit</b>	202 mm
<b>Pojemność baku</b>	14 l
<b>Liczba miejsc</b>	2

## Bezpieczeństwo

Tryby jazdy, tryby mocy, Cornering ABS, Ducati Traction Control, Ducati Wheelie Control, Daytime Running Light

## Standardowe wyposażenie

Ducati Quick Shift, Ducati Power Launch, wyświetlacz TFT 4.3", oświetlenie Full LED dynamiczne kierunkowskazy, gniazdo ładowania USB

## Gotowy do montażu

Ducati Multimedia System, grzane manetki

Gwarancja	
<b>Gwarancja</b>	4 lata fabrycznej gwarancji bez limitu kilometrów
Serwis	
<b>Wymiana oleju</b>	15 000 km / 24 miesiące
<b>Kontrola luzów zaworowych</b>	30 000 km
Emizja i zużycie (tylko dla krajów, w których obowiązuje Euro5)	
<b>Standard</b>	Euro 5
<b>Emisja CO<sub>2</sub></b>	120 g/km
<b>Spalanie</b>	5,2 l/100 km

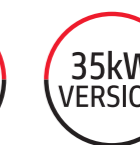

Wskazanie przebiegu przy pierwszym serwisie Desmo, podczas którego sprawdzany i w razie potrzeby regulowany jest luz zaworowy.

Monster jest również dostępny dla posiadaczy prawa jazdy A2 w wersji o mocy zmniejszonej do 35 kW. Skontaktuj się z dealermem, aby sprawdzić dostępność

Ducati Red  
z czarnymi felgami



Aviator Grey  
z felgami w kolorze  
GP Red



Iceberg White  
z czarnymi felgami



Ducati Red  
z czarnymi felgami



Aviator Grey  
z felgami w kolorze  
GP Red



Iceberg White  
z czarnymi felgami





# MONSTER SP

Malowanie SP



	Monster i Monster*	Monster SP
Przednie zawieszenie	Ø 43 mm widelec upside-down	W pełni regulowany przedni widelec Öhlins NIX 30 Ø 43 mm z powłoką TiN
Tylne zawieszenie	Progresywny układ zawieszenia, monoshock z regulacją napięcia wstępnego, aluminiowy dwustronny wahacz	W pełni regulowany amortyzator monoshock Öhlins, aluminiowy dwustronny wahacz
Skok zawieszenia przód/tył	130 mm / 140 mm	140 mm / 150 mm
Opony	Pirelli Diablo Rosso III	Pirelli Diablo Rosso IV
Wysokość siedziska	820 mm 800 mm (akcesoryjne, niskie siedzisko) 775 mm (niskie siedzisko + obniżony zestaw zawieszenia)	840 mm 850 mm (akcesoryjne, wysokie siedzisko) 810 mm (akcesoryjne, niskie siedzisko)
Amortyzator skrętu	○	●
Tłumik Termignoni	○	●
Akumulator litowo-jonowy	Niedostępne	●
Przednie zaciski hamulcowe	Brembo M4.32	Brembo Stylema
Aluminiowa flansza	Niedostępne	●
Waga na sucho	166 kg	166 kg
Waga na mokro	188 kg	186 kg

● Standard ○ Wyposażenie opcjonalne



1 Akumulator litowo-jonowy

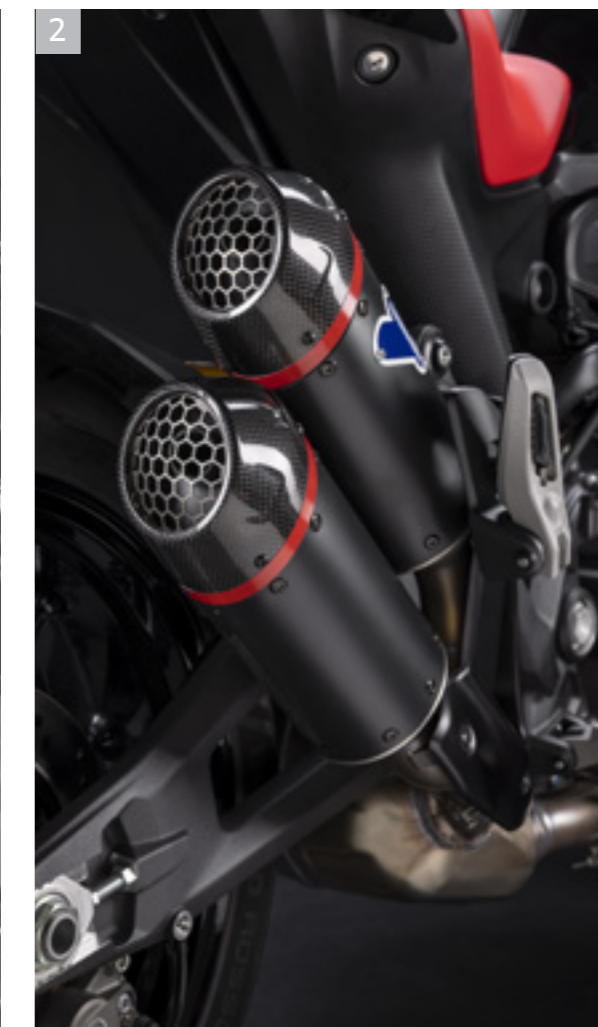

2 Podwójna końcówka układu wydechowego Termignoni



3 Promieniowo montowane 4-tłoczkowe zaciski Brembo Stylema Monoblock



## Zestawy do personalizacji. Uczyń go wyjątkowym

Monster zawsze był synonimem osobowości. Nowy Monster jeszcze bardziej ułatwia wyrażenie siebie dzięki zestawom do personalizacji, które składają się z naklejek lub polakierowanych elementów. Wystarczy wybrać jedną z wielu dostępnych kombinacji. Baw się dobrze, czyniąc swojego nowego Monstera bardziej wyjątkowym niż kiedykolwiek!



## Zestaw nakładek Pixel

Odważny, sportowy i nowoczesny wygląd: wybór dla tych, którzy nie lubią pozostawać niezauważeni. Zestaw składa się z osłony zbiornika paliwa, tylnych owiewek, nakładki na siedzisko, owiewki reflektora i przedniego błotnika. Akcesorium pozwalające łatwo spersonalizować Monstera, dodając agresywności i niepowtarzalnego wyglądu.



Wypróbuj konfigurator online i dostosuj swój nowy motocykl Ducati na stronie [configurator.ducati.com](https://configurator.ducati.com).



## Zestaw nakładek GP

Wyrafinowana, a jednocześnie sportowa grafika podkreślająca styl i urok motocykla. Podobnie do wzorów stosowanych w motocyklach GP, zestaw jest dostępny w trzech elektryzujących schematach kolorystycznych i składa się z osłon zbiornika paliwa i tylnych owiewek.



Wypróbuj konfigurator online i dostosuj swój nowy motocykl Ducati na stronie [configurator.ducati.com](https://configurator.ducati.com).

## AKCESORIA

# Skonfiguruj Ducati swoich marzeń

Nowy Monster reprezentuje całą esencję Ducati w najlżejszej, najbardziej kompaktowej i niezbędnej formie.

### Skonfiguruj

Wybierz idealnego Monstera dla siebie i baw się konfigurując go tak, aby pasował do Twojego stylu. Udostępnij go znajomym i wyślij do swojego dealera Ducati, który skontaktuje się z Tobą, aby omówić aktualne oferty, które najlepiej odpowiadają Twoim potrzebom.

### Finansowanie

Poznaj korzystne rozwiązania w zakresie finansowania motocykli Ducati. Skontaktuj się z dealerem i omów najlepszy sposób na spełnienie marzenia.



Idź do konfiguratora

Aby uzyskać więcej informacji na temat gamy akcesoriów Ducati Performance, specyfikacji technicznych i instrukcji, skontaktuj się z Twoim dealerem Ducati.

AKCESORIA

# Monster jakiego lubisz

Siła Monstera tkwi w jego różnorodności. Oprócz zestawów do personalizacji, które mogą pomóc zdefiniować wygląd Twojego Monstera, możesz również skorzystać z szerokiej gamy akcesoriów, aby dostosować Monstera do swoich potrzeb i osobowości. Podnieś swoje osiągi do maksimum dzięki akcesoriom Ducati Performance. Dopracuj swój styl dzięki wyrafinowanym detalom i wysokiej jakości wykończeniom. Monster jest tak wyjątkowy, tak jak Ty.



Wypróbuj konfigurator online i dostosuj swój nowy motocykl Ducati na stronie [configurator.ducati.com](https://configurator.ducati.com).





1. Tłumiki 



2. Zestaw do personalizacji Pixel 



3. Aluminiowe lusterka    

4. Zbiornik płynu hamulcowego   

5. Aluminiowa osłona pompy wody  

6. Krótki uchwyt tablicy rejestracyjnej 

7. Aluminiowe podnóżki   





9



10

9. Sportowa owiewka ■ ■ ■ 10. Aluminiowe ciężarki kierownicy A ■ ■



11



12

11. Akcesoryjny korek wlewu oleju ■ ■ 12. Ostona silnika ■ ■ ■





13



14

13. Ostrona klamki hamulca **A** 14. Mocowanie tankbaga



15

15. Tankpad



16

16. Uchwyty dla pasażera



17



18

17. Torba na zbiornik z zapięciem na zatrask **18.** Ostrona silnika

ODZIEŻ

# Monster, którego nosisz

Wygodne, ale nie zwyczajne. Eleganckie, ale również sportowe. O wiele więcej niż zwykła kolekcja odzieży - odzież Monster to deklaracja stylu i osobowości, którą można się pochwalić na drodze, na torze i w życiu codziennym.

Kolekcja odzieży stworzona przez *Drudi Performance*



Sprawdź kolekcję odzieży dedykowaną temu motocyklowi

Konfigurator, który pozwala dostosować strój pod względem grafiki i budowy ciała, jest dostępny na stronie [www.ducatisumisura.com](http://www.ducatisumisura.com).



77  
T-shirt  
Sketch 2.0  
T-shirt













# Doświadczaj cyfrowo

Przekształcamy emocje w ekskluzywną treść. Wystarczy jedno kliknięcie.

Obserwuj nas na:



ducatipolska.pl



@ducatipolskaofficial



@ducati.polska



@ducatipolska1926



Ducati Polska

## MyDucati App

MyDucati to osobista strefa każdego Ducatisty, oferująca szeroką gamę usług dostępnych w aplikacji. Poznaj wszystkie funkcje MyDucati i ciesz się wielokanałowym, spersonalizowanym doświadczeniem, gdziekolwiek jesteś.

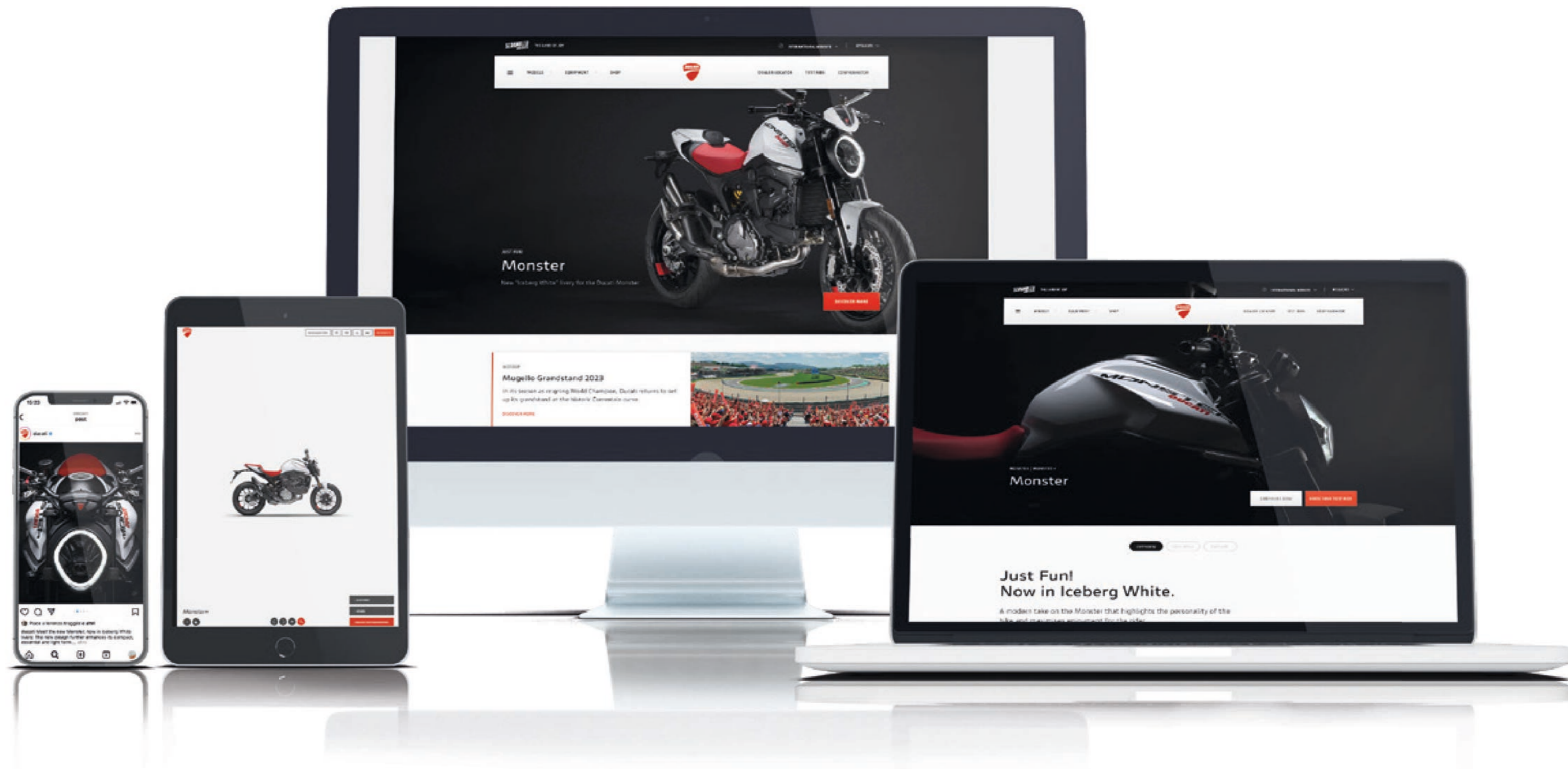





## Oznacznia

 Ten produkt jest przeznaczony wyłącznie dla motocykli wyścigowych jeżdżących po zamkniętych torach wyścigowych. Jego użycie na drogach publicznych jest prawnie zabronione.

 To akcesorium nie jest zatwierdzone do ruchu drogowego.

 Wyłącznie do użytku wyścigowego. Produkt oznaczony tym symbolem może być używany wyłącznie w pojazdach wyścigowych. Używanie motocykli wyposażonych w ten produkt poza torami wyścigowymi jest prawnie zabronione.

 Połysk

 Matowy

 Czerwony

 Czarny

 Srebrny

Jazda motocyklem to najbardziej ekscytujący sposób na ciesznie się drogą, a oferowanie najwyższego bezpieczeństwa motocyklistom jest zobowiązaniem Ducati. Motocykle Ducati są coraz łatwiejsze w obsłudze, niezawodne i lepiej wyposażone, aby zagwarantować maksymalne bezpieczeństwo i zwiększyć przyjemność z jazdy. Odzież techniczna jest wykonana z coraz bardziej zaawansowanych materiałów zapewniających odpowiednią ochronę i zwiększoną widoczność.

Bezpieczeństwo motocyklistów jest zobowiązaniem Ducati. Aby uzyskać więcej informacji, odwiedź sekcję bezpieczeństwa na stronie Ducati ([www.ducati.com](http://www.ducati.com)).

**Uwaga:** Zdjęcia i informacje techniczne zawarte w tym katalogu służą wyłącznie celom ilustracyjnym i referencyjnym, dlatego nie są wiążące dla firmy Ducati Motor Holding S.p.A. Ducati nie może ponosić odpowiedzialności za jakiegokolwiek błędy w druku i/lub tłumaczeniu. Katalog ten ma charakter międzynarodowy i dlatego niektóre produkty mogą być niedostępne i/lub ich funkcje mogą się różnić w zależności od lokalnych przepisów. Nie wszystkie kolory i wersje są dostępne w każdym kraju. Ducati zastrzega sobie prawo do wprowadzenia zmian i ulepszeń w dowolnym produkcie bez konieczności uprzedniego powiadomienia lub dokonania takich zmian w produktach już sprzedanych. Szczegółowa specyfikacja poszczególnych produktów znajduje się w odpowiednich instrukcjach obsługi.

Zdjęcia opublikowane w tym katalogu przedstawiają wyłącznie zawodowych kierowców jeżdżących w kontrolowanych warunkach. Nie próbuj naśladować takich zachowań, ponieważ może to być niebezpieczne dla Ciebie lub innych osób na drodze.

Niniejszy katalog, w tym między innymi znaki towarowe, logo, opisy, zdjęcia i grafiki stanowią własność intelektualną Ducati. Jakiegokolwiek powielanie, modyfikacja lub inne wykorzystanie w całości lub części katalogu lub jego zawartości, w tym publikacja w Internecie bez uprzedniej pisemnej zgody Ducati, jest zabroniona.

Rzeczywiste zużycie paliwa może się różnić w zależności od wielu czynników, w tym m. in. stylu jazdy, przeprowadzanych serwisów, warunków pogodowych, właściwości nawierzchni, ciśnienia w oponach, obciążenia, masy kierowcy i pasażera oraz akcesoriów.

Ducati wskazuje suchą masę motocykla bez akumulatora, smarów i płynów chłodzących. Masy w stanie gotowym do jazdy uwzględniane są ze wszystkimi płynami eksploatacyjnymi, wyposażeniem standardowym i zbiornikiem paliwa napełnionym w 90% (rozporządzenie UE nr 168/2013). Więcej informacji można znaleźć na stronie [www.ducati.com](http://www.ducati.com).



[ducati.com](http://ducati.com)

# WDW2024

**WORLD DUCATI WEEK**  
26-28 lipca 2024, Misano, Włochy

Opracowane z 

Partner techniczny

